

設計ガイド

■パネルの加工寸法参考図

SW-901・SW-901-6H
(裏面付吊り車)の取付け加工寸法

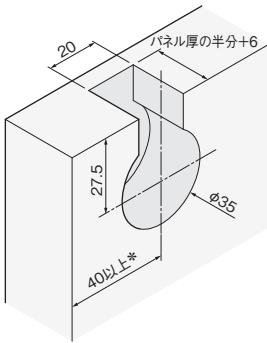

*かぶせパネルの吊り車取付け位置は、757ページのパネル寸法の求め方を参考にしてください。
*吊り車の取付位置は、パネルの両端から均等になるようにしてください。
それぞれの吊り車の位置が極端に異なる場合は、パネルが傾くおそれがあります。

SW-950・SW-950-6H
(木口付吊り車)の取付け加工寸法

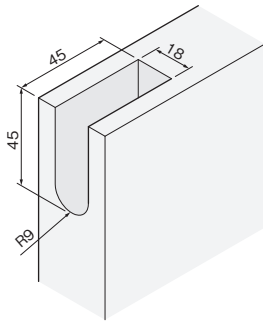

MTSフランス落しの
取付け加工寸法

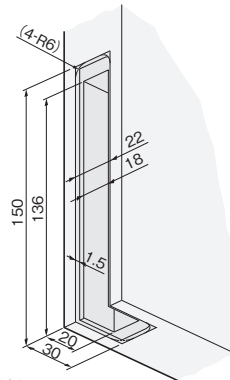

召し合せクッション2の
取付け加工寸法
(受け側・クッション側共通)

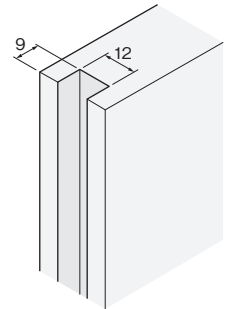

*フランス落し・木口付吊り車の加工と干渉しないようにしてください。

マグネット式振止の取付け加工寸法

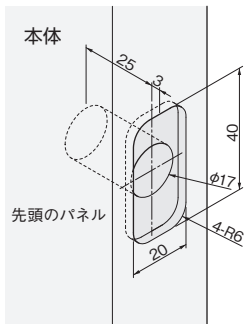

ストライク

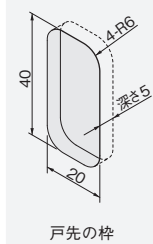

セーフティストッパーロングの取付け加工寸法

■寸法訂正 (25/07/01)

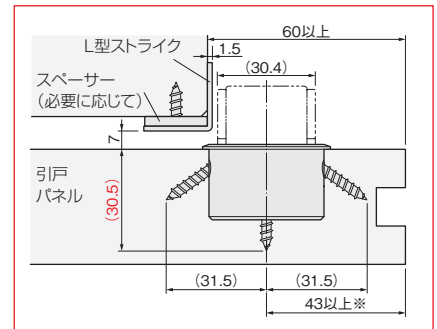
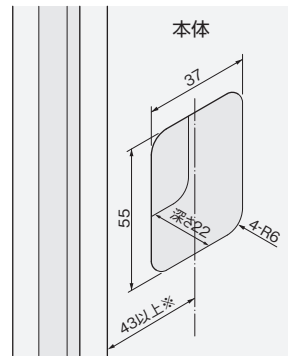

*ストッパーの中心を43にすると引き残しがおおよそ60になります。ストライクとパネルの隙間は7mmになるように設定してください。

MF-100(下部ガイドレール)の
取付け加工寸法

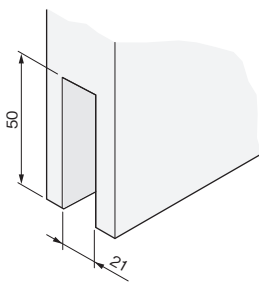

SWボトムタイトの取付け加工寸法
SWボトムタイトのみ取付けの場合

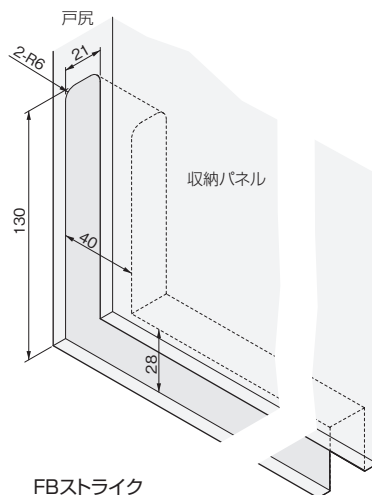

MTSフランス落しを併用する場合

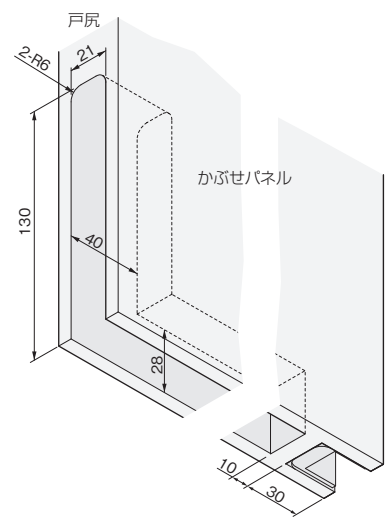

FG-N150-FB
床穴加工位置

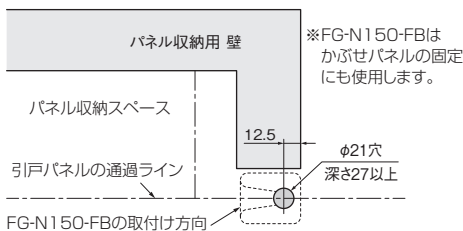

FBストライク
床穴加工図

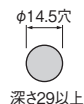

ご注意

床穴は、加工前にパネルの位置調整や動作確認をし、パネルの最終位置が確定した後に取付けてください。

開き戸金具 1
引戸金具 2
上吊式引戸金具 3
AFD
HR
SD
連動引戸
オプション
引戸錠 4
移動間仕切金具 5
室内用アルミ連具 6
折戸金具 7
取手・引手 8
スライド番 9
スライドワイヤーバスケット 10
収納吊金具 11
その他の家具金物 12
物干金具・諸金具 13
設計施工ガイド
会社案内