

## 施工ガイド

### 6. ノーズブロックとキャップの取付け

- 下部加工部の戸先に、ノーズブロックを取付けます。上から3つの取付穴それぞれをねじ止めします。一番下の取付穴はねじ止めしません。
- ノーズブロックにキャップをはめ込みます。

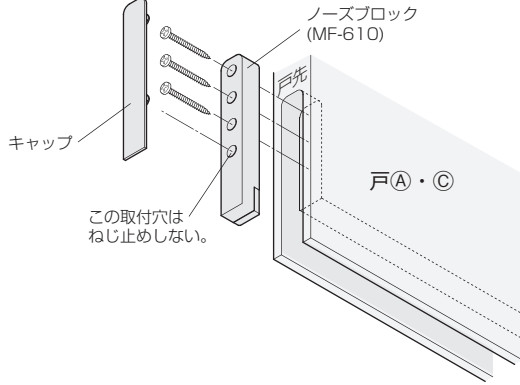

### 7. フランス落しの取付け

- 下部加工部の戸尻にフランス落しを取付けます。このとき、取付穴が出るよう、操作ツマミを下げてください。
- 取付けたら操作ツマミを上げて戻します。

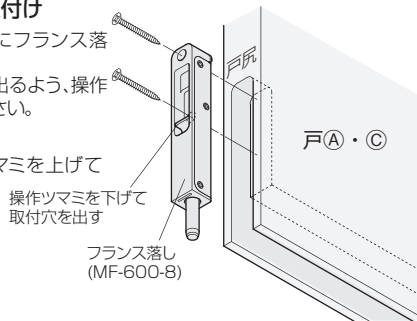

### 8. マグネット式振止の取付け

- 本体を戸A・Cの加工部に、ストライクを枠の加工部に取付けます。

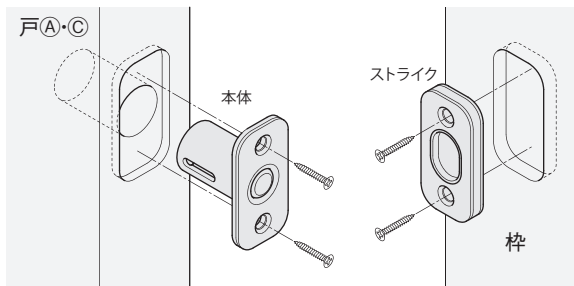

### 戸B

#### 1. トリガーベースの取付け

戸Bの両面の所定位置にトリガーベースを取付けます。このとき図のように金具面の切り欠きを戸の下端に合わせてください。

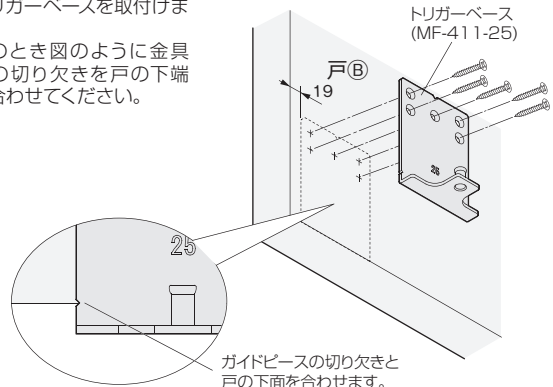

※両面に1ヶ所ずつ、合計2ヶ所に取付けます。

### 戸A・B・C

#### 1. レールの取付け

- レールを取付ける前に、図の方向で上部吊り車をレール内に挿入します。
- 上枠にレールを取付けてください。

※図はAFDシステムの場合

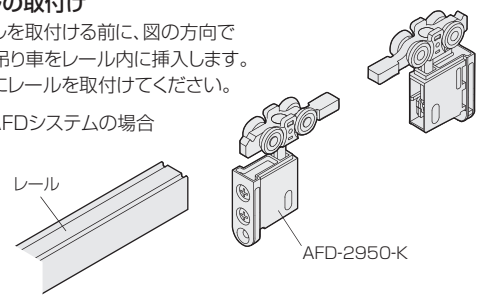

#### 2. セーフティストッパーロングの取付け

- 本体を戸A・Cの加工部に取付けます。
- ストライクを、戸Bのセーフティストッパーロング本体の戸当たり部が当たる木口面に取付けます。

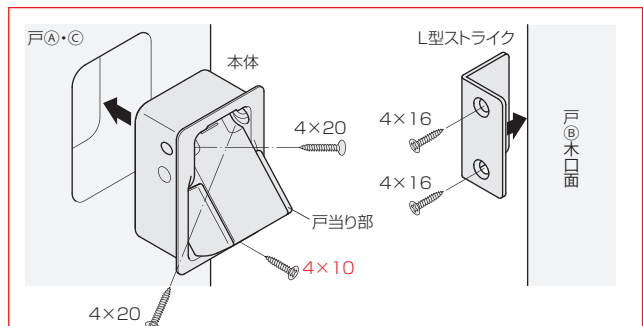
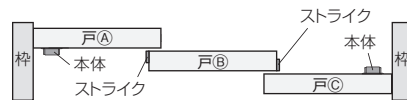

#### ご注意

ねじを取付ける際、先端が太いドライバーを使用すると、金具を傷つけるおそれがあります。先端が細いドライバーを使用し、事前に金具を傷つけないことを確認した上で、取付けてください。  
4×10ねじを取付ける際、締め込みすぎると反対側の表面材がふくれるおそれがあります。

■表記訂正 (25/07/01)

開き戸  
金具

1

引戸  
金具

2

上吊式  
引戸金具

3

AFD

HR

SD

連動引戸

オプション

引戸錠

4

移動  
間仕切  
金具

5

室内用  
アルミ  
金具

6

折戸  
金具

7

取手・  
引手

8

スライド  
丁番

9

スライド  
ワイヤー  
バスケット

10

収納・  
吊金具

11

その他の  
家具金物

12

物干金具・  
諸金具

13

設計  
施工  
ガイド

会社案内