

施工ガイド

ドア錠

1

■金具の取付け方法

丁番

2

スライド
丁番

3

開き戸
金具

4

引戸錠

5

引戸
金具

6

上吊式
引戸金具

7

移動
間仕切
金具

8

折戸
金具

9

室内用
アルミ建具

10

取手・
引手

11

スライド
ワイヤー
バスケット

12

収納・
吊金具

13

その他
家具金物

14

物干金具・
諸金具

15

真鍮
アンティーク

16

設計
施工
ガイド

会社案内

1. 戸に付ける金具の取付け

- ① 丁番は、収納用は戸の裏面に、間仕切用は戸の木口加工部に取付けます。
- ② 上部吊り車および下部ガイドは、それぞれの結合ねじをゆるめて、固定カップ部とホルダー部とを分離します。
- ③ 固定カップ部のみ、戸の木口加工部に取付けてください。

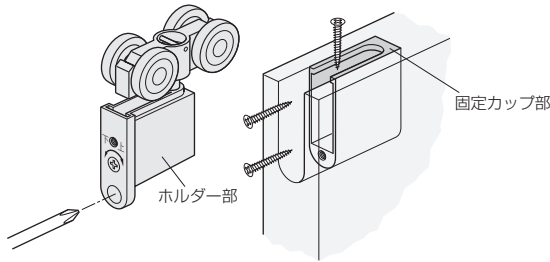

2. レールの取付け

- ① レールを取付ける前に、図に示す順序で各パーツを上下各レール内に挿入します。
- ② 上下枠にレールを取付けてください。なお、吊元固定タイプで使用する場合は、吊元にしたい方の車をキャッチ (SD-3000) で、吊元にしたい下部ガイドをストッパー (AFD-320) で両側からはさみつけるようにします。

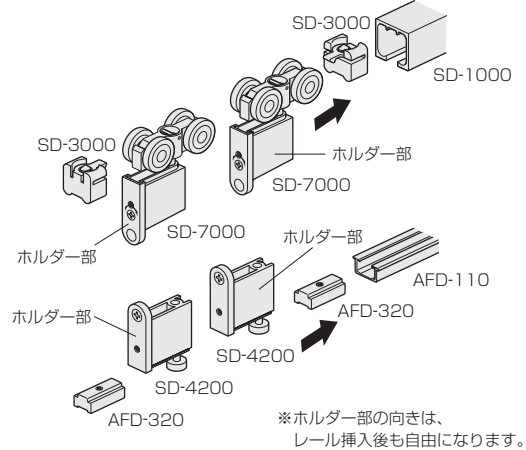

■戸の吊込み

- ① 固定カップ部に、ホルダー部を差込み、結合ねじを締めて固定します。
- ② 結合後、カバーをしてください。

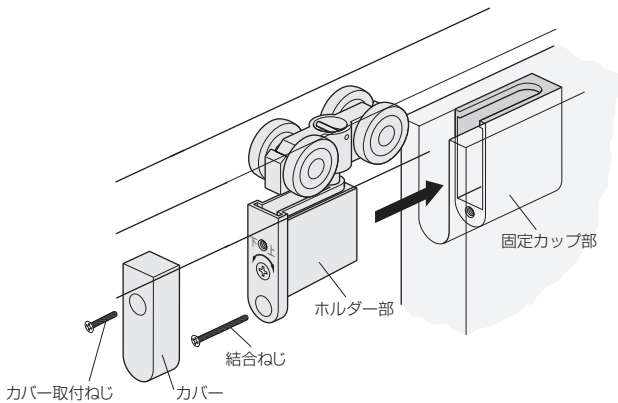

キャッチ、ストッパー

- ① 上下ともキャッチ、ストッパーを所定の位置に、ドライバーで固定してください。

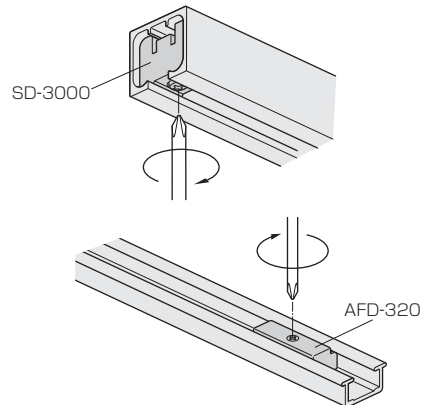

■戸の位置調整

戸の位置が上がり過ぎたり、下がり過ぎたり、傾いたりしている場合

→ 上部吊り車で、上下調整してください

- ① SD-7000のカバーをはずします。
- ② 戸を吊ったままで、ホルダー部の上下調整ねじを回すと戸の上下調整ができます。

※調整時に戸を持ち上げると、調整しやすい場合があります。

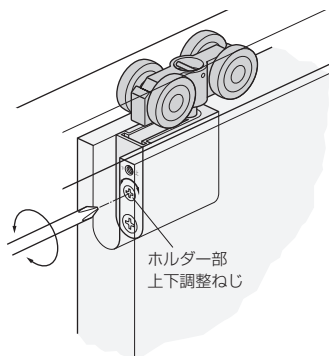

閉時に、戸が[図1]のように蛇行している場合

→ 丁番で、蛇行修正をしてください

- ① 戸を開けた状態で、[図2]のように丁番に付いている調整ねじを回せばできます。



図2

