

施工ガイド

■金具の取付け方法

1. 戸に付ける金具の取付け

- ① 丁番を所定の位置に取付けます。
- ② 戸に加工した穴に、下部ピボット (HD-13E)、上部ピボット (HD-71)、上部案内ランナー (HD-21E) を挿入します。

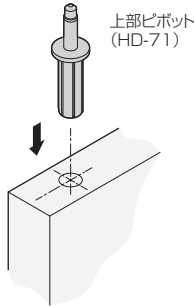

2. レールの取付け

- ① 上部レール (HD-001) を取付ける前に、ピボット受け金具 (HD-17) を上部レールに挿入します。
- ② 上部レール (HD-001) を取付けてください。

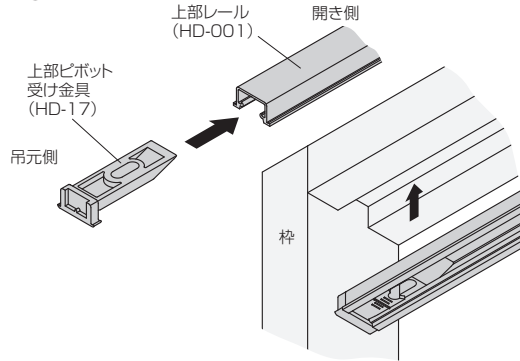

3. 下部ピボット受け金具の取付け

- ① ピボット受け金具 (HD-15E) を床 (または下枠) に取付けます。

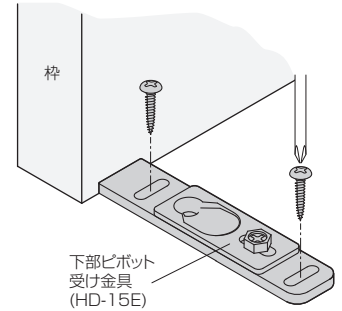

■戸の吊込み

- ① 戸を傾けて、下部ピボット (HD-13E) をピボット受け金具 (HD-15E) に入れます (図1)。
- ② 図2のように、戸を垂直に立てながら、上部ピボット (HD-71) を上部レール内のピボット受け金具 (HD-17) に入れます。
- ③ 上部案内ピボット (HD-21E) を上部レールに入れます。
- ④ 上部吊元完全固定金具 (HD-18) を、上部ピボット (HD-71) の軸に引っかけてから上部レールに仮固定します (図3)。

- ⑤ 吊元位置を定位置まで移動させ、下部のピボット受け金具 (HD-15E) と上部の吊元完全固定金具 (HD-18) をスパナでしっかりと固定してください。
- ⑥ 吊元完全固定金具 (HD-18) を、添付のドリルタッピンねじでレールに本固定します (図4)。
- ⑦ 下部吊元完全固定金具 (HD-13E用プレート) を、下部ピボット (HD-13E) の軸に引っかけてから床に固定します (図5)。

ご注意

吊元完全固定金具 (HD-18、HD-13E用プレート) の本固定は、戸の位置調整後に行います。

図1



図2



図3

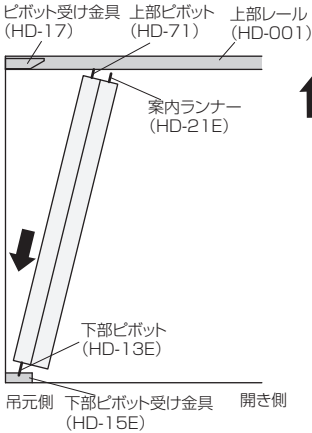

図4

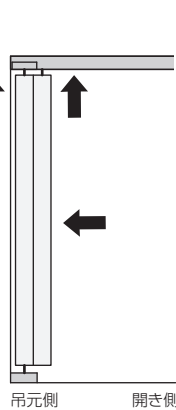

図5

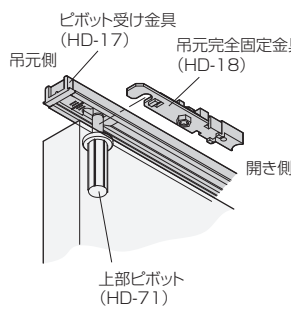

■戸の位置調整

戸の位置が上がり過ぎたり、下がり過ぎたりしている場合
 ▶下部ピボットで、上下調整をしてください

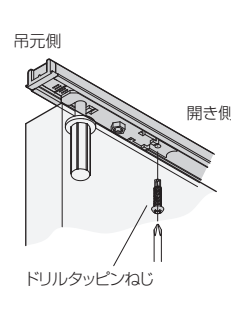
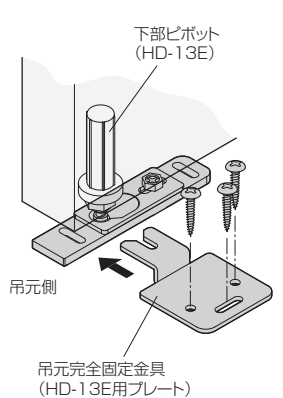
- ① 戸を閉めた状態で、下部ピボット (HD-13E) の調整部をスパナ (HDS-60) で回すと、戸が上下します。
 ※調整時に戸を持ち上げると、調整をしやすい場合があります。

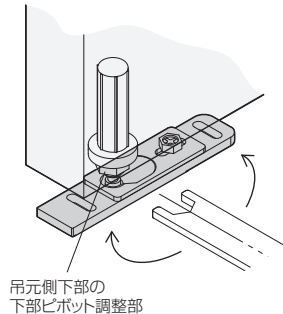
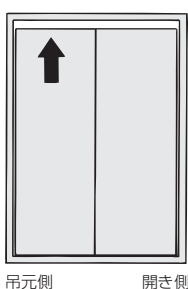

戸が傾いていたり、左右どちらかに寄り過ぎている場合
 ▶ピボット受け金具で、左右調整をしてください

- 例えば戸が図のように傾いている場合は、上部吊元完全固定金具 (HD-18) を吊元側に寄せて、下部のピボット受け金具 (HD-15E) のプレート部を開き側に寄せて調整します。

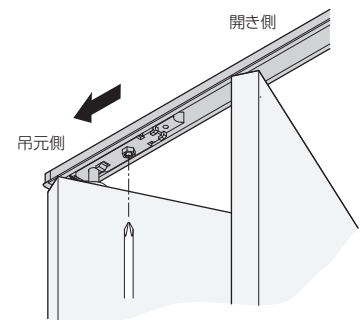
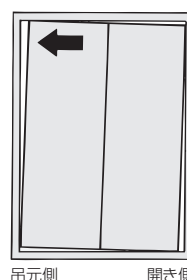

ドア錠

1

丁番

2

スライド
丁番

3

開き戸
金具

4

引戸錠

5

引戸
金具

6

上吊式
引戸金具

7

移動
間仕切
金具

8

折戸
金具

9

室内用
アルミ建具

10

取手・
引手

11

スライド
ワイヤー
バスケット

12

収納・
吊金具

13

その他
家具金物

14

物干金具・
諸金具

15

真鍮
アンティーク

16

設計
施工
ガイド

会社案内