

施工ガイド

ドア錠

1

■金具の取付け方法

1. 戸に付ける金具の取付け

- ① 丁番を所定の位置に取付けます。
- ② 戸の吊元側に加工した穴に、下部ピボット(HD-16)、上部ピボット(HD-14)を挿入します。
- ③ 戸の開き側に使用するHR-200の取付けについては設計・施工ガイド812ページと手順になります。

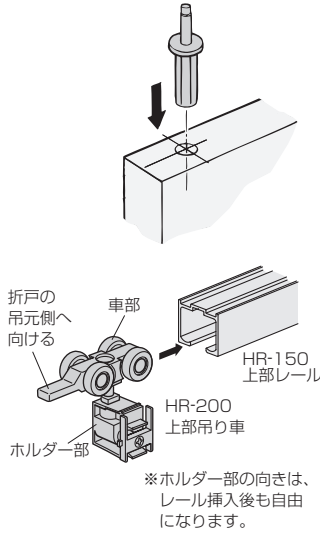

2. レールの取付け

- ① レールを取付ける前に、図に示す方向で上部吊り車の車部をレール内に挿入します。
- ※ 上部吊り車の向きにご注意ください。
- ② レールを取付けてください。

3. ピボット受け金具(HR-11)の取付け

- ① 枠にレールを取付けた後に固定ねじで軽く固定します。
- ※ 受坪が枠側に向くようにしてください。

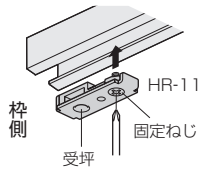

■戸の吊込み

- ① ピボット受け金具(HR-11)は上部レールに固定しないでフリーの状態にして、図1のように、下部ピボット受け金具(HD-15NL)よりも開き側の方へずらしておきます。
- ② 戸を傾けて、下部ピボット(HD-16)を下部ピボット受け金具(HD-15NL)に入れます(図1)。
- ③ 図2のように、戸を垂直に立てていきながら、上部ピボット(HD-14)を上部レール内のピボット受け金具(HR-11)に入れます。
- ④ 戸の開き側に取付けてある固定カップ部に、上部吊り車と下部ガイドのホルダー部をパチンという音がするまで差込みます。
- ⑤ 吊元位置を定位置まで移動させ、最後に、上部ピボット受け金具をドライバーで、下部ピボット受け金具をスパナでしっかりと固定してください(図3)。

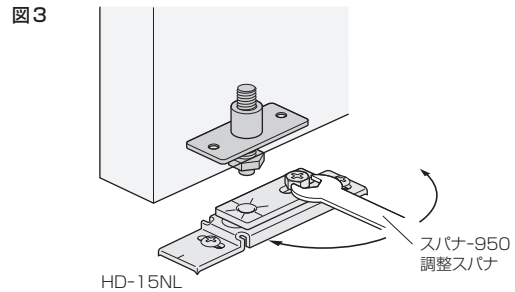
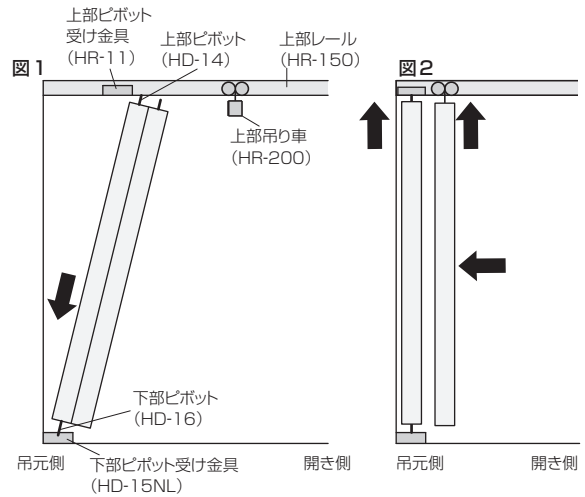

丁番

2

スライド
丁番

3

開き戸
金具

4

引戸錠

5

引戸
金具

6

上吊式
引戸金具

7

移動
間仕切
金具

8

折戸
金具

9

室内用
アルミ建具

10

取手・
引手

11

スライド
ワイヤー
バスケット

12

収納・
吊金具

13

その他
家具金物

14

物干金具・
諸金具

15

真鍮
アンティーク

16

設計
施工
ガイド

会社案内

■戸の位置調整

戸の位置が上がり過ぎたり、下がり過ぎたり、傾いたりしている場合
→各金具の調整部で、上下・左右の調整をしてください

- ① 調整は戸を吊ったままの状態で行えます。
- ※ 調整時に戸を持ち上げると、調整をしやすい場合があります。

