

**使用条件**

一般住宅屋内用木製パネル(浴室には使用できません)  
 ◇パネルの総質量:20kg以下(パネル1枚) ◇パネルの厚さ:30~45mm

**設計ガイド**

**■パネルの寸法の出し方**

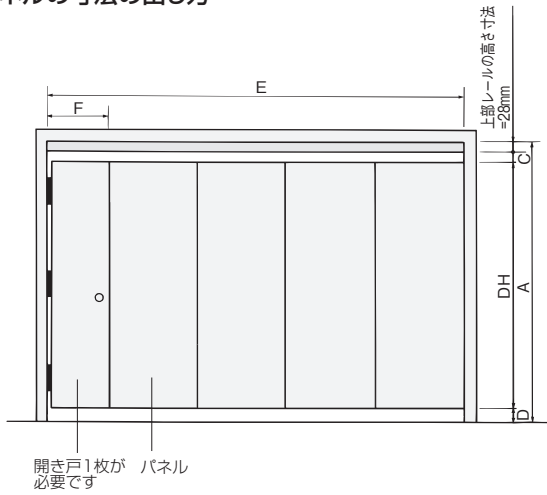

**パネルの寸法の出し方**

- パネルの高さ寸法  
 左図DH=A-(C+D+28)  
 C=2.5~9.5mm  
 D=標準10mm
- パネルの幅寸法:左図(E-F)÷パネルの枚数  
 ※Fは開き戸の吊元および開き側のすきまも含みます。
- パネルの厚さ寸法:30~45mm

**開き戸の寸法の出し方**

- 開き戸の幅寸法:例えばAプラン(358ページの「使用金具例」参照)の場合は次のようになります。  
 開き戸の幅寸法>開き戸の厚さ+取手の出寸法+(パネルの厚さ×枚数)+200
- 開き戸の高さ寸法、厚さ寸法は、パネルと同じになります。

**■直線レールの長さ寸法の出し方**

| レール部分 | Aプラン        | Bプラン       | Cプラン          |
|-------|-------------|------------|---------------|
| A部    | W-(C部+200)  | W-(C部+200) | W-(D部+Y2+300) |
| B部    | C部-X        | —          | —             |
| C部    | イ+パネルの厚さ×枚数 | パネルの厚さ×枚数  | パネルの厚さ×枚数     |
| D部    | 吊りピッチ-200   | 吊りピッチ-200  | 吊りピッチ-200     |
| E部    | —           | 移動距離       | 移動距離          |

※表上段のA~Cプランは、358ページの「使用金具例」にあるパネルの収納プラン例と照合してください。  
 ※B、C、DプランでC部端部にSW-908(ブロック)を使う場合は、上記C部寸法+30にしてください。  
 SW-707(エンドカバー)も併用する場合は、上記C部寸法+45にしてください。

**A・Bプランのレール寸法**

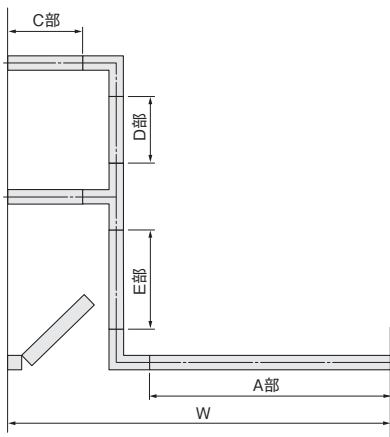

**Aプランのイ部寸法**

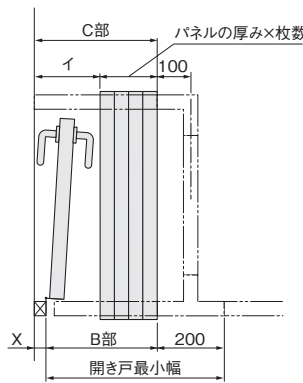

**D部レール寸法**

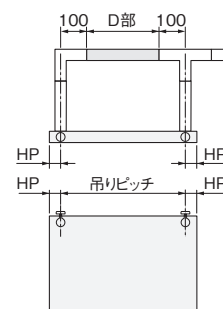

**Cプランのレール寸法**

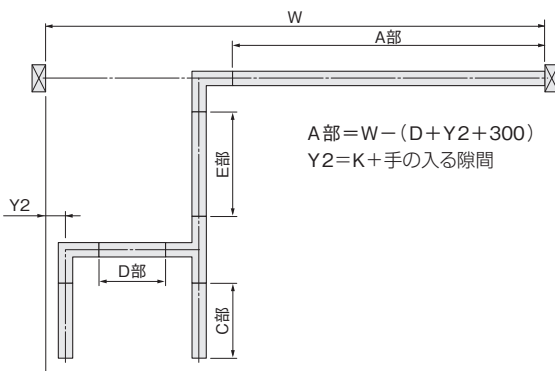

**●パネル回転操作時ののみ出し寸法について**

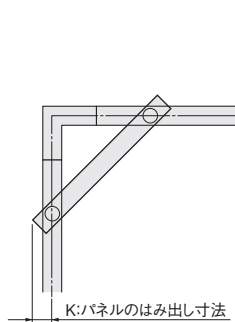

**K寸法**

| パネル厚 | HP   | 33 | パネル厚 | HP | 33 |
|------|------|----|------|----|----|
| 30   | 36.3 | 38 | 38.1 |    |    |
| 31   | 36.5 | 39 | 38.4 |    |    |
| 32   | 36.7 | 40 | 38.6 |    |    |
| 33   | 36.9 | 41 | 38.9 |    |    |
| 34   | 37.2 | 42 | 39.2 |    |    |
| 35   | 37.4 | 43 | 39.4 |    |    |
| 36   | 37.6 | 44 | 39.7 |    |    |
| 37   | 37.9 | 45 | 40.0 |    |    |

$K = \sqrt{(\text{パネル厚の半分} \times \text{パネル厚の半分}) + (\text{HP} \times \text{HP})}$

ドア錠 1  
 丁番 2  
 スライド丁番 3  
 開き戸金具 4  
 引戸錠 5  
 引戸金具 6  
 上吊式引戸金具 7  
 移動間仕切金具 8  
 折戸金具 9  
 室内用アルミ建具 10  
 取手・引手 11  
 スライドレールワイヤーバスケット 12  
 収納・吊金具 13  
 その他の家具金物 14  
 物干金具・諸金具 15  
 真鍮アンティーク 16  
 設計施工ガイド