

設計ガイド

■パネルの加工寸法参考図

SW-901 (裏面付吊り車) の取付け加工寸法

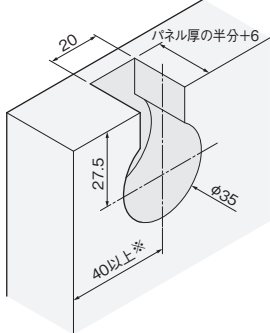

※吊り車の取付位置は、パネルの両端から均等になるようにしてください。それぞれの吊り車の位置が極端に異なる場合は、パネルが傾くおそれがあります。

SW-950 (木口付吊り車) の取付け加工寸法

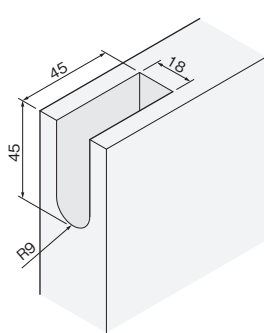

召し合せクッションの取付け加工寸法 (受け側クッション側共通)

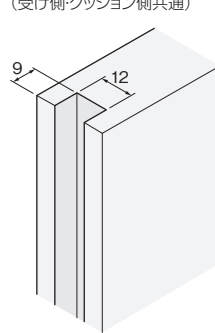

※フランス落とし-SW-950 (木口付吊り車) の加工と干渉しないようにしてください。

マグネット式振止の取付け加工寸法

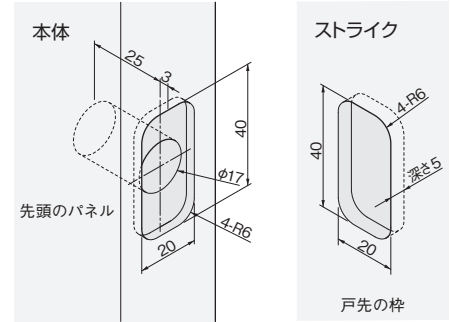

フラットハンドル錠 (空錠) の取付け加工寸法

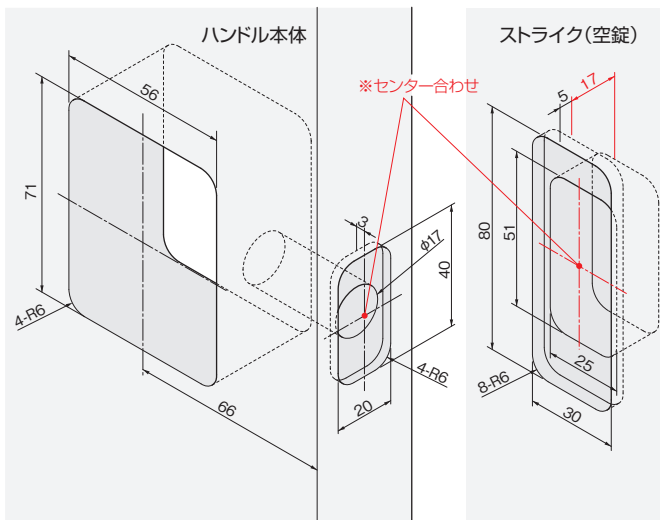

■寸法訂正(23/04/25)

フラットハンドル錠 (間仕切錠・表示錠) の取付け加工寸法

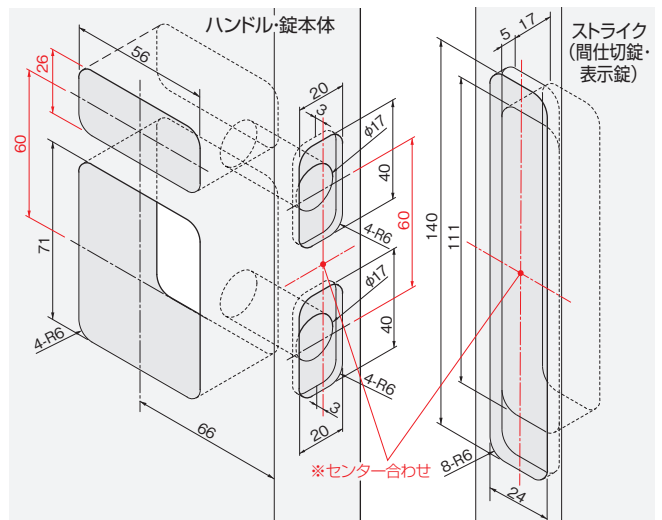

■寸法訂正と追記(22/08/01)

SWボトムタイトの取付け加工寸法

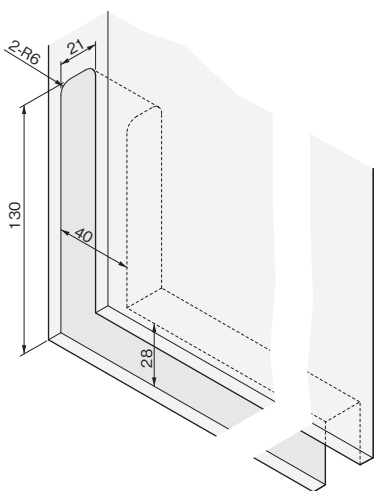

シークレットヒンジの取付け加工寸法
上部ベースの加工寸法

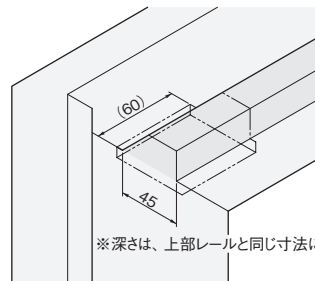

※深さは、上部レールと同じ寸法にしてください。

下部ベースの加工寸法

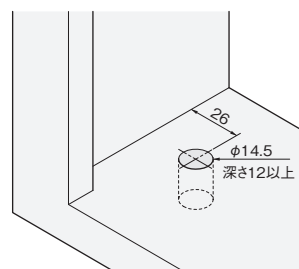

FBストライク
床穴加工図

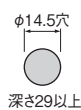

上部本体の加工寸法

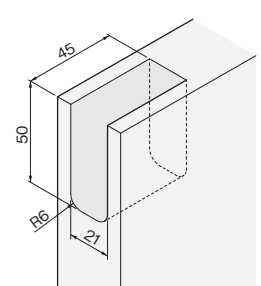

下部本体の加工寸法

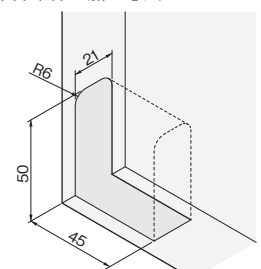

ドア錠

1

丁番

2

スライド
丁番

3

開き戸
金具

4

引戸錠

5

引戸
金具

6

上吊式
引戸金具

7

移動
間仕切
金具

8

折戸
金具

9

室内用
アルミ
建具

10

取手・
引手

11

スライド
レール
ワイヤー
バスケット

12

収納・
吊金具

13

その他の
家具金物

14

物干金具・
諸金具

15

真鍮
アンティーク

16

設計
施工
ガイド

会社案内