

施工ガイド

ドア錠

1

丁番

2

スライド

丁番

3

開き戸

金具

4

引戸錠

5

引戸

金具

6

上吊式

引戸金具

7

移動

間仕切

金具

8

折戸

金具

9

室内用

アルミ

建具

10

取手・

引手

11

スライド

ワイヤー

バスケット

12

収納・

吊金具

13

その他の

家具金物

14

物干金具・

諸金具

15

真鍮

アンティーク

16

設計

施工

ガイド

会社案内

5.戸Cの下部金具の取付け

- ①FG-N150P(格納下部ガイド)を戸尻に取付けます。
FG-N150Pの締結ねじをゆるめて、ベース部と本体を分離します。
- ②ベース部を加工部に取付け、本体を戸の底面から差込み、締結ねじで固定します。

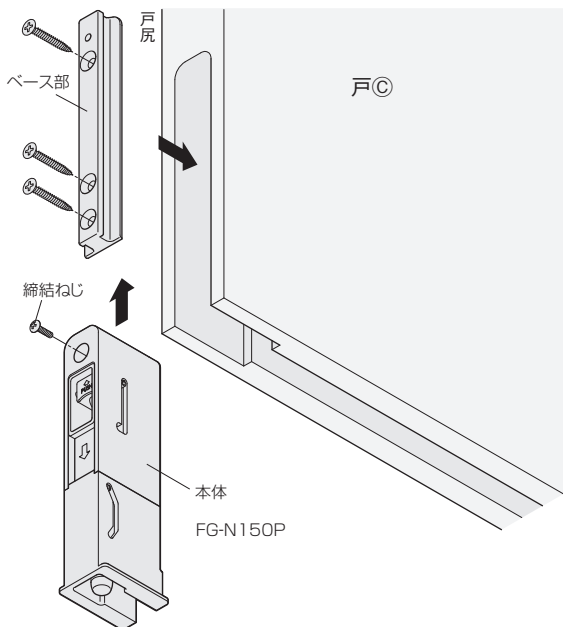

6.メンテナンスゲートの取付け

- ①メンテナンスゲート(FG-N150-G)を戸先に取付けます。
キャップ部のレバー部をつまんで、ベース部とキャップを分離します。
- ②ベース部を加工部に取付け、キャップをベース部にしっかりと差込み、抜けないことを確認してください。

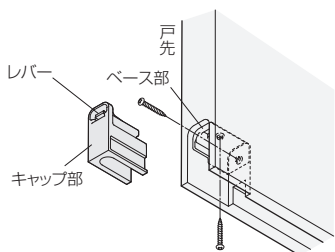

- ③ガイドピース(FG-160-□-C)を取付けます。
※取付け面から向かって戸先の木口面が左側の時、「R」の4ヶ穴を、逆勝手の場合は「L」の4ヶ穴を使用します。

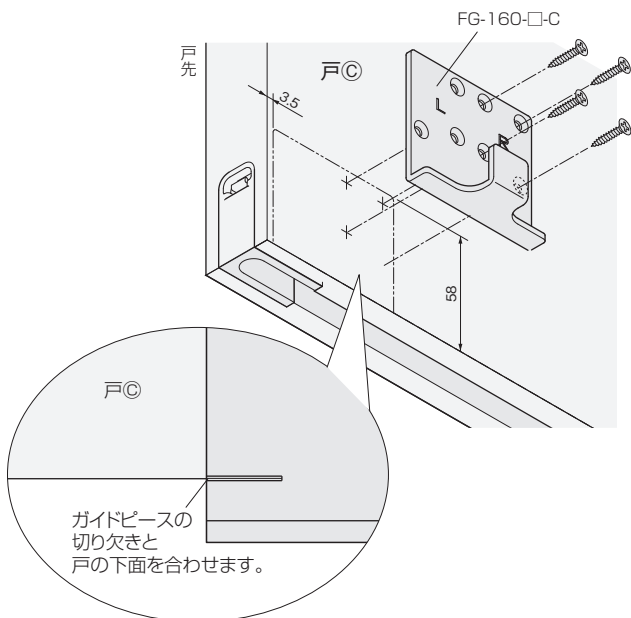

■戸の吊込み

- ①戸CとレールC内の上部吊り車を接続します。
- ②戸C先端に取付けてあるガイドピースに、戸Cの下部溝を被せるように設置します。
- ③戸B先端に取付けてあるガイドピースに、戸Bの下部溝を被せるように設置します。

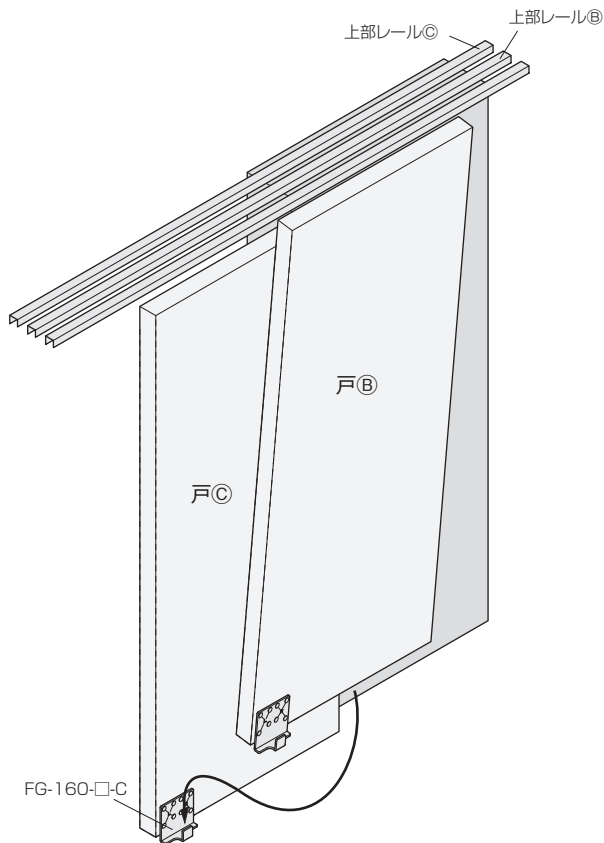

■床の金具の取付け

ご注意

戸の位置調整や動作確認をし、戸の最終位置が確定した後に穴加工をしてください。

- ①戸Bの引戸用フランス落しNo.150のシャフトの位置に合わせて穴加工し、FBストライク(フタ付き)を床に取付けます(2ヶ所)。

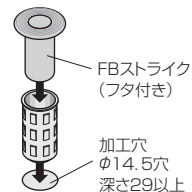

- ②戸CのFG-N150P(格納下部ガイド)のシャフトの位置(長手方向は控え壁より戸尻方向に30mm)に合わせて穴加工し、FG-N150-FB(誘導押受)を床に取付けます(1ヶ所)。

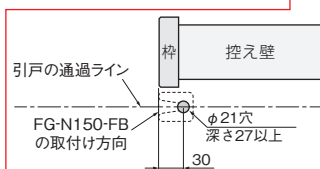
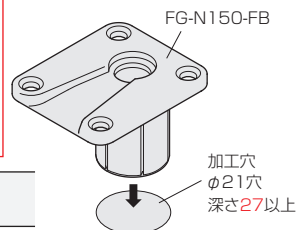

■追加表記、寸法訂正(22/09/01)