

施工ガイド

ドア錠

1

■金具の取付け方法

1. 上部吊り車の取付け

- ① 結合ねじをゆるめて、固定カップ部とホルダー部を分離します。
- ② 固定カップ部のみ、戸の木口加工部に取付けてください。

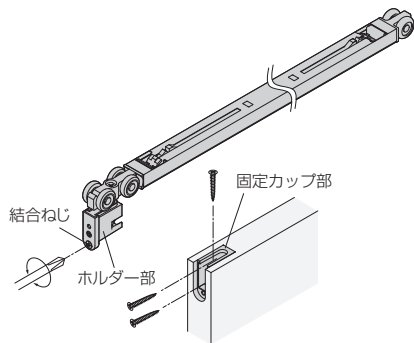

丁番

2

スライド
丁番

3

開き戸
金具

4

2. レールの穴あけ

- ① レールの右側を任意長さでカット後、「設計ガイド」の加工寸法を参考に、レールに穴加工をします。戸当りやトリガー用の穴は上部レールの内側から加工します。

ご注意

穴加工後は、必ずレール内の清掃をしてください。

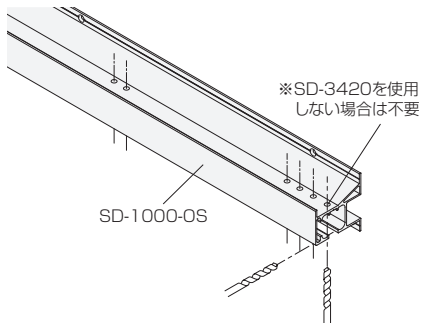

引戸錠

5

引戸
金具

6

上吊式
引戸金具

7

移動
間仕切
金具

8

折戸
金具

9

室内用
アルミ建具

10

取手・
引手

11

スライド
レール
ワイヤー
バスケット

12

収納・
吊金具

13

その他
家具金物

14

物干金具・
諸金具

15

真鍮
アンティーク

16

設計
施工
ガイド

会社案内

4. 戸当りの取付けと戸の吊込み

- ① 上部戸当り用スペーサー (FK-340) と上部戸当り (FK-310) を一緒に、レールに取付けます。

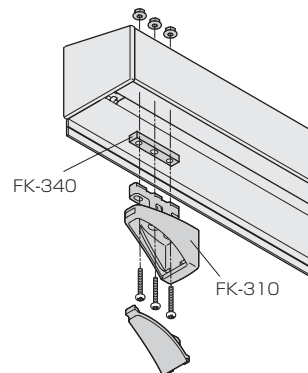

- ② 763ページを参考に、トリガーと下部ガイドを取付け、戸を吊込みます。
- ③ 下図を参考に、戸の位置調整をし、ソフトクローズの初回動作を確認します。
- ④ 下部戸当り (FK-320) を上部戸当りと位置を合わせ、床に取付けます。

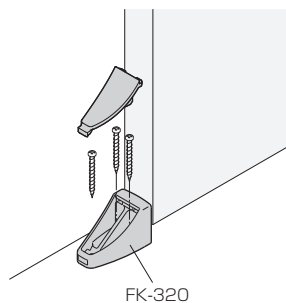

3. レールの取付け

- ① スライダーが図の位置になっているか確認します。なっていない場合は、押し戻しておきます。
- ② レール取付けの前に、図の方向で上部吊り車をレール内に挿入します。
- ③ レールを壁面に固定します。SD-3420を使用する場合はこの時に取付けます。

ご注意

ソフトクローズを正しく作動させるために、必ず確認してください。

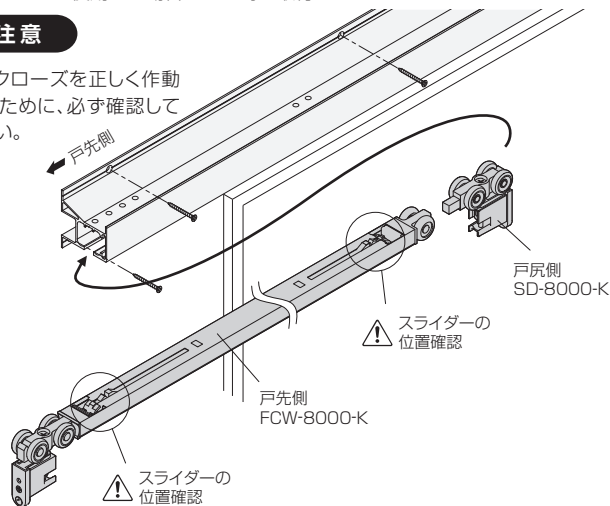

■戸の吊込み

- ① 下部ガイドに戸の下部ガイド溝を差込みます
- ② 固定カップ部に、ホルダー部を差込み、結合ねじをしっかり締めて固定してください。

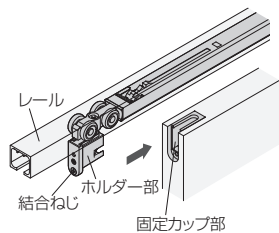

■戸の位置調整

- ① 戸を吊ったままで、ホルダー部の上のねじを回すと、戸の上下調整ができます。
※調整時に戸を持ち上げると、調整しやすい場合があります。

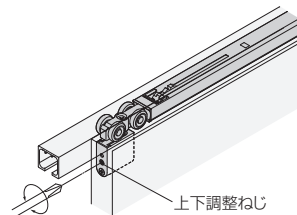

※ソフトクローズの速度調整はできません。