

施工ガイド

■金具の取付け方法

1.下部ガイドレールのカット

- ①レールの品番シールがない側を、右図を参考にカットしてください。

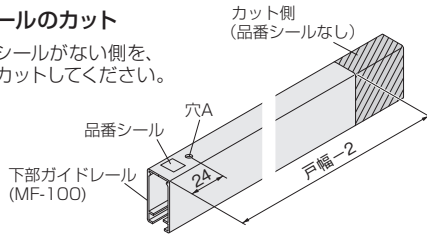

2.下部ガイドレールの組立て

- ①下部ガイドレールの品番シール側からマルチソフトクローズユニットを装着します。レール端部からマルチソフトクローズユニットが抜け出ないようにしてください。

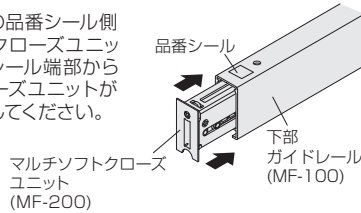

3.下部ガイドレールの準備

- ①図の向きで戸の加工部に挿入します。このとき、戸の木口面に揃うようにしてください。

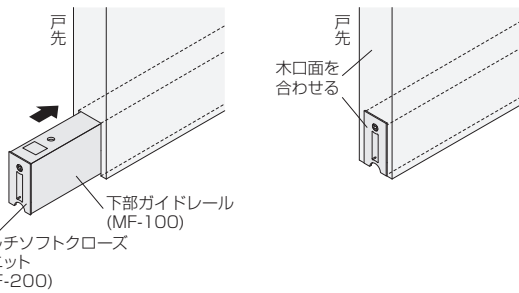

4.下部ガイドレールの取付け

- ①下部ガイドレールの取付穴を添付ねじで1ヶ所仮固定します。

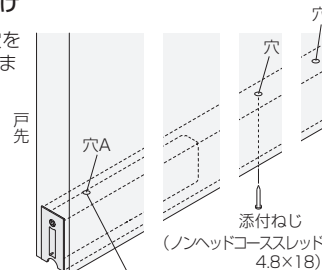

- ②マルチソフトクローズユニットを引き抜き、穴A以外を添付ねじで全て固定します。
③戸先側から固定プレートを下図の向きで挿入します。

- ④固定プレートの端部と下部レールの端部、穴Aを揃え、固定プレートを下部ガイドレールとともに添付ねじで固定します。

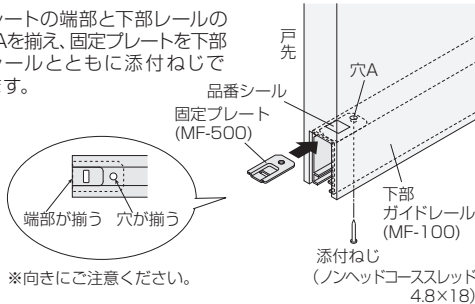

5.上部吊り車の取付け

- ①結合ねじをゆるめて、固定カップ部とホルダー部とを分離します。
②固定カップ部のみ、戸の木口加工部に取付けてください。

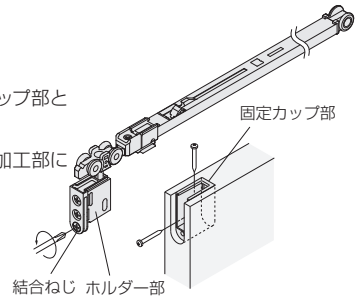

6.レールの穴あけ

- ①開口側レールを切り出します。(推奨長さ425mm)
※FC-310(トリガー)取付け用φ5.5穴加工済みのレールを使用する場合は、その加工済み側を切り出してください。

- ②レール芯の所定位置①②にφ5.5の貫通穴をあけます。(2ヶ所)

- ※FC-310(トリガー)取付け用φ5.5穴加工済みのレールを使用する場合は、この手順は不要です。

- ③開口側レールと戸袋側レールの接続の下記位置にφ5.5穴φ7.5皿穴をあけます。

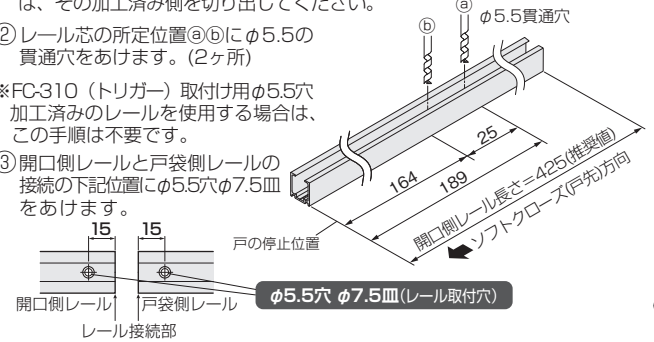

ご注意

レール内に残った切り粉は取除いてください。レール接続部の上下・前後の段差がないように取付けてください。

7.上部レールの取付け

- ①スライダーが図の位置になっているか確認します。なっていない場合は、押し戻しておきます。

ご注意

ソフトクローズを正しく動作させるために、必ず確認してください。

- ②戸袋側レール内に、図の方向で上部吊り車を挿入します。

- ③上枠に戸袋側レールを取付けてください。

- ④開口側レールを取付けてください。

※戸袋側レールとの接続部に隙間や段差がないようにしてください。

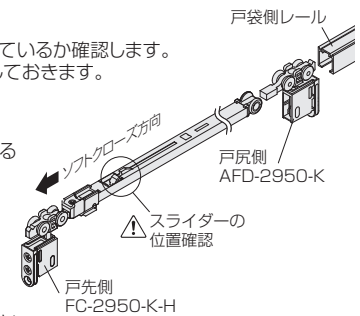

8.上部トリガーの取付け

- ①トリガーをトリガー取付治具にセットします。
②「6.レールの穴あけ」であけた穴①に右記治具を図に示す方向でレール内部に押し込み、添付ねじでトリガーを固定します。

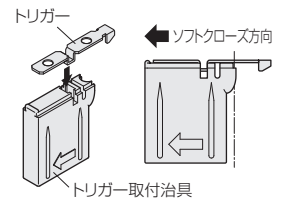

ご注意

- 治具はトリガーが完全に固定されるまで、押し当て続けてください。
- トリガーをレールに取付けたときにトリガーがレール内の溝にまっすぐ入るようにしてください。

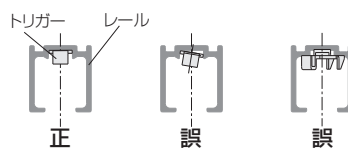

- 必ず手回しドライバーで締め付けてください。
- トリガーが溝に入っていない状態でねじを締め付けると、トリガーが変形します。

- ③完全に固定されたら、取付治具を下に引き抜き、残りの穴②をねじ止めしてください。

9.下部ガイドの取付け

- ①下部ガイドを床の所定の位置に取付けてください。730ページの「■金具の納まり参考図」をご参照ください。

ドア錠	1
丁番	2
スライド丁番	3
開き戸金具	4
引戸錠	5
引戸金具	6
上吊式引戸金具	7
移動間仕切金具	8
折戸金具	9
室内用アルミ建具	10
取手・引手	11
スライドレールワイヤーバスケット	12
収納・吊金具	13
その他の家具金物	14
物干金具・語金具	15
真鍮アンティーク	16
設計施工ガイド	
会社案内	