

## 施工ガイド

### ■戸の吊込み

- ① 図のように戸先側木口からトリガーを下部ガイドレールに挿入し、戸の中央付近まで移動させてください。

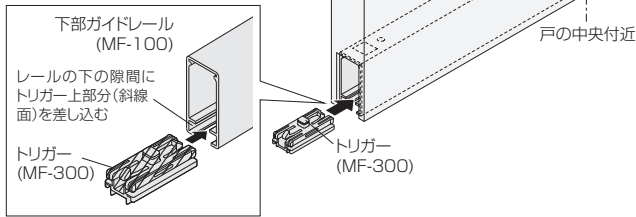

- ② トリガーを下部ガイドのガイド軸に差し込んでください。

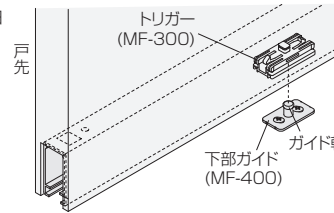

- ③ 固定カップ部に上部吊り車のホルダー部を差し込み、結合ねじを締めて固定してください。

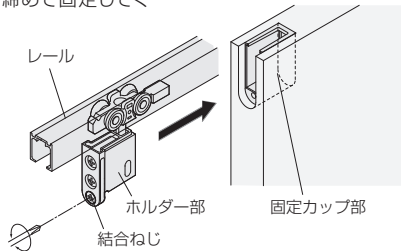

- ④ マルチソフトクローズユニットを下部ガイドレールの戸先側に挿入し、ロックねじを左に回して固定します。このとき、目印が図の位置になっていることを確認してください。

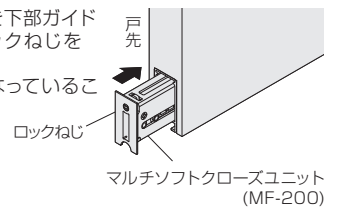

#### ご注意

ロックねじでマルチソフトクローズユニットが固定されていないと、ソフトクローズは正しく動作しません。

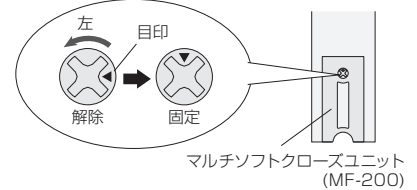

- ⑤ 木口化粧カバーを下部ガイドレールの戸尻側にしっかりと差し込みます。  
※化粧カバーのレバーのツメが固定プレートの角穴に入り抜けないことを確認してください。  
※取外すときはレバーを下げて引いてください。

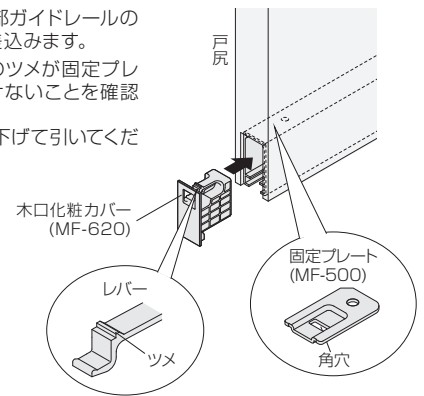

### ■マルチソフトクローズユニットの初回動作

- 戸をゆっくりと全開してください。
- 戸を閉じ切ってください。
- 開けたときに開き方向のソフトクローズが機能していることを確認してください。

### ■マルチソフトクローズユニットの取外し方

- ① ロックねじを右に回して解除します。

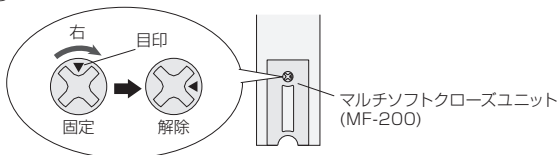

- 戸を半分程度閉じます。
- マルチソフトクローズユニットと逆方向に戸を勢いよく動かすと、トリガーが下部ガイドにキャッチされて、マルチソフトクローズユニットが外れます。
- 突出部をつかんで引き抜いてください。

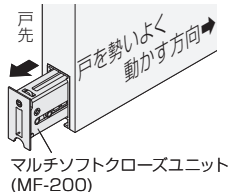

#### ご注意

マルチソフトクローズユニットと逆方向に戸を勢いよく動かす際、引手に指を差し入れたままにして、引手と壁のあいだに指を挟まないようご注意ください。

### ■戸の位置調整

- ① 戸を吊ったままで、ホルダー部の上のねじを回すと戸の前後調整、下のねじを回すと戸の上下調整ができます。  
※調整時に戸を持ち上げると、調整をしやすい場合があります。

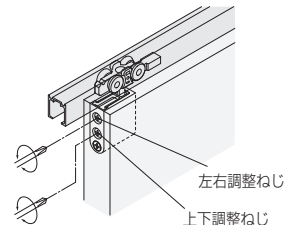

#### ご注意

戸と床のすきま寸法は11~15mmになるようにしてください。15mmを上回ると、トリガーが下部ガイドのガイド軸から抜け、戸がソフトクローズしなくなるおそれがあります。

※ソフトクローズの速度調整はできません。

ドア錠
1
丁番
2
スライド丁番
3
開き戸金具
4
引戸錠
5
引戸金具
6
上吊式引戸金具
7
移動間仕切金具
8
折戸金具
9
室内用アルミ建具
10
取手・引手
11
スライドレールワイヤーバスケット
12
収納・吊金具
13
その他の家具金物
14
物干金具・諸金具
15
真鍮アンティーク
16
設計施工ガイド
会社案内