

使用条件

一般住宅屋内用木製引戸(浴室には使用できません)
 ◇引戸の総質量:40kg以下(引戸1枚) ◇引戸の厚さ:24mm以上 ◇引戸の幅:790mm以上
 ◇使用温度範囲:5℃~40℃ ◇クローズ速度調整:調整できません

設計ガイド

■金具の納まり参考図

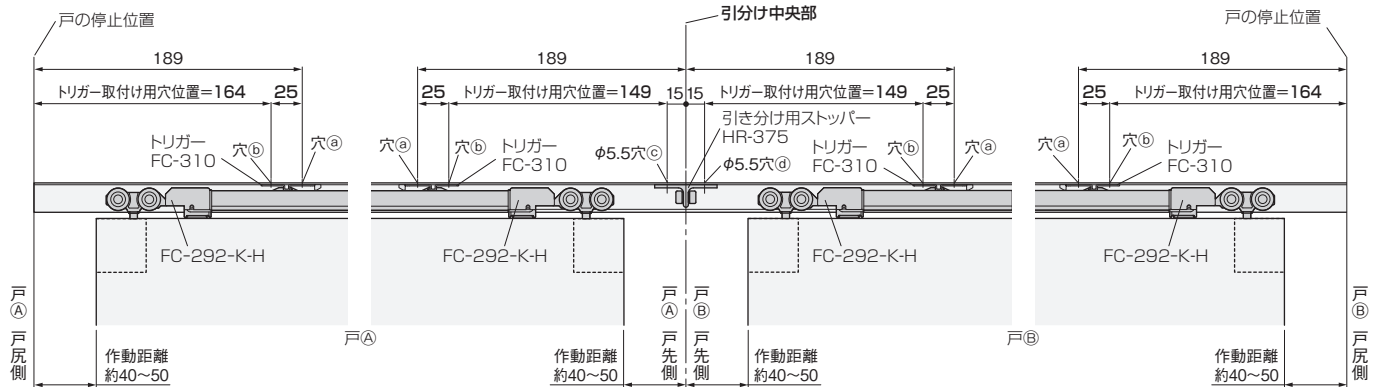

上部吊り車

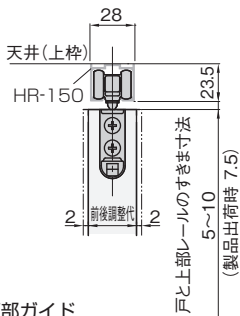

●戸の高さ寸法の求め方

戸の高さ = 枠の内寸高さ - 上部レールの高さ - 戸と上部レールの最大すきま寸法(左図参照) - 3mm - A
 ※上式で戸の高さを求めることにより、戸と上部レールのすきま寸法範囲で上下調整ができます。
 ※上部レールの高さは、HR-150(直付け用) = 23.5mm、HR-130(掘込み用) = 1.5mm(つばの厚さ)です。
 ※上式の3mmは、戸を下に調整した際、戸を下部ガイドに接触させないための逃げ寸法です。

●B(下すきま寸法)の求め方

B = 枠の内寸高さ - 戸の高さ - 上部レールの高さ - 戸と上部レールのすきま寸法
 ※戸と上部レールのすきま寸法は、左図の範囲内で任意の寸法を設定できます。

下部ガイド

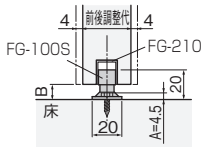

■戸の加工寸法参考図

上部吊り車の取付け加工寸法

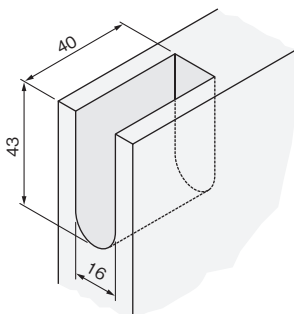

下溝用ガイドレールの取付け加工寸法

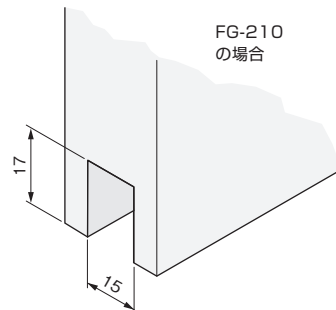

- ドア錠 1
- 丁番 2
- スライド丁番 3
- 開き戸金具 4
- 引戸錠 5
- 引戸金具 6
- 上吊式引戸金具 7
- 移動間仕切り金具 8
- 折戸金具 9
- 室内用アルミ建具 10
- 取手・引手 11
- スライドレールワイヤーバスケット 12
- 収納・吊金具 13
- その他の家具金物 14
- 物干金具・諸金具 15
- 真鍮アンティーク 16

設計施工ガイド

会社案内