

施工ガイド

4. 上部レールの取付け

- ① スライダーが図の位置になっているか確認します。なっていない場合は、押し戻しておきます。

ご注意

ソフトクローズを正しく作動させるために、必ず確認してください。

- ② レール取付けの前に、図の方向で上部吊り車をレール内に挿入します。
- ③ 上枠にレールを取付けてください。

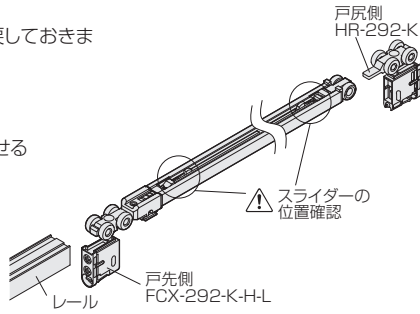

5. 上部トリガーの取付け

3本のレールに対し、戸先用・戸尻用に、下記①~③を繰り返します。

- ① トリガーをトリガー取付治具にセットします。
- ② 「3.レールの穴あけ」であけた[戸先用の場合:穴②・戸尻用の場合:穴③]に、右記治具を図に示す方向でレール内部に押し込み、添付ねじでトリガーを固定します。

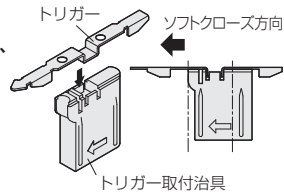

ご注意

- 治具はトリガーが完全に固定されるまで、押し当て続けてください。
- トリガーをレールに取付けたときにトリガーがレール内の溝にまっすぐ入るようにしてください。

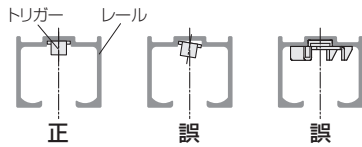

- 必ず手回しドライバーで締め付けてください。
- トリガーが溝に入っていない状態でねじを締め付けると、トリガーが変形します。

- ③ 完全に固定されたら、取付治具を下に引き抜き、残りの[戸先用の場合:穴①・戸尻用の場合:穴④]をねじ止めしてください。

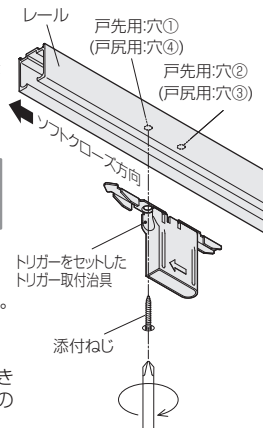

■ 戸の吊込み

1. 戸Cの吊込み

- ① 戸CとレールCの上部吊り車を接続します。
※「上部吊り車の接続方法」(702ページ参照)

2. 戸Bの吊込み

- ① 戸C先端に取付けてあるトリガーベースに、戸Bのトリガーを差込みます。
- ② 戸BとレールB内の上部吊り車を接続します。
※「上部吊り車の接続方法」参照

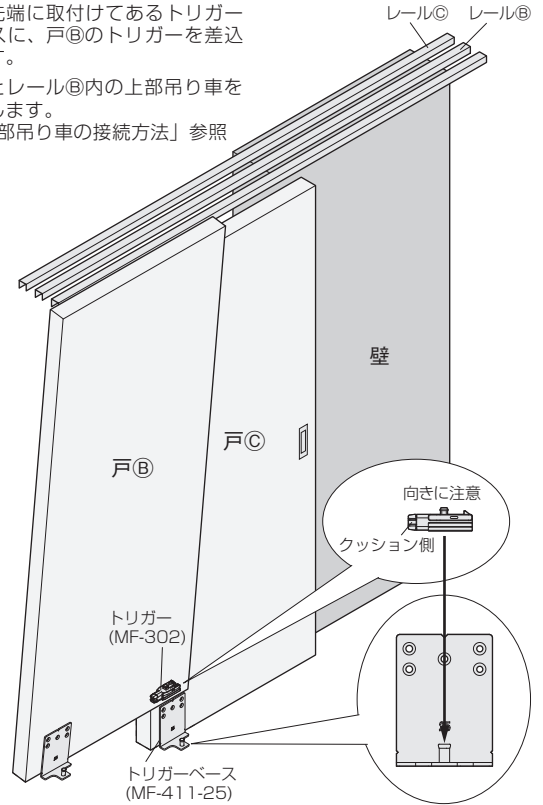

3. 戸Aの吊込み

- ① 戸B先端に取付けてあるトリガーベースに、戸Aのトリガーを差込みます。
- ② 戸AとレールA内の上部吊り車を接続します。
※「上部吊り車の接続方法」参照

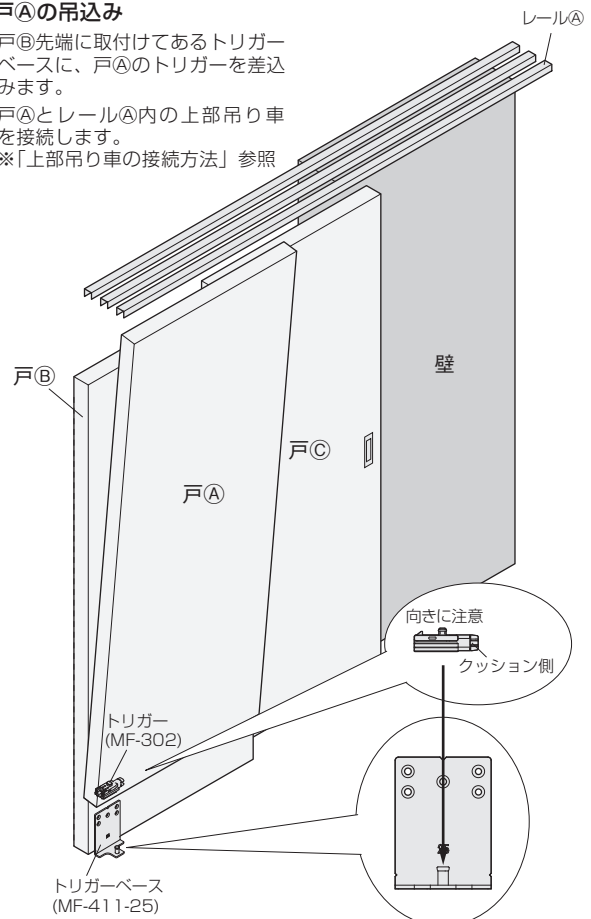

ドア錠	1
丁番	2
スライド丁番	3
開き戸金具	4
引戸錠	5
引戸金具	6
上吊式引戸金具	7
移動間仕切金具	8
折戸金具	9
室内用アルミ建具	10
取手・引手	11
スライドレールワイヤーバスケット	12
収納・吊金具	13
その他の家具金物	14
物干金具・諸金具	15
真鍮アンティーク	16
設計施工ガイド	
会社案内	