

施工ガイド

ドア錠

1

丁番

2

スライド

丁番

3

開き戸

金具

4

引戸錠

5

引戸

金具

6

上吊式

引戸金具

7

移動

間仕切

金具

8

折戸

金具

9

室内用

アルミ

建具

10

取手・

引手

11

スライド

ワイヤー

バスケット

12

収納・

吊金具

13

その他の

家具金物

14

物干金具・

諸金具

15

真鍮

アンティーク

16

設計

施工

ガイド

会社案内

■金具の取付け方法

1. 下部ガイドレールのカット

- ① レールの品番シールがない側を、右図を参考にカットしてください。

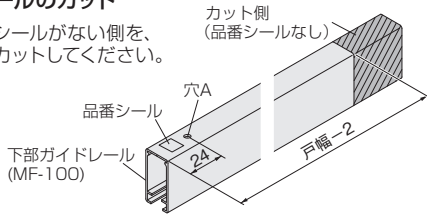

2. 下部ガイドレールの組立て

- ① 下部ガイドレールの品番シール側からマルチソフトクローズユニットを装着します。レール端部からマルチソフトクローズユニットが抜け出ないようにしてください。

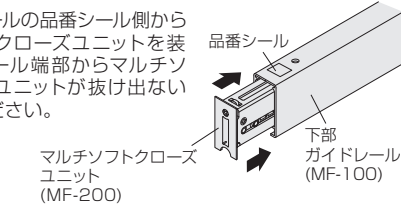

3. 下部ガイドレールの準備

- ① 図の向きで戸の加工部に挿入します。このとき、戸の木口面に揃うようにしてください。

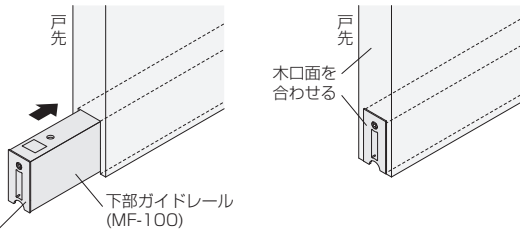

4. 下部ガイドレールの取付け

- ① 下部ガイドレールの取付穴を添付ねじで1ヶ所ねじ止めし、仮固定します。

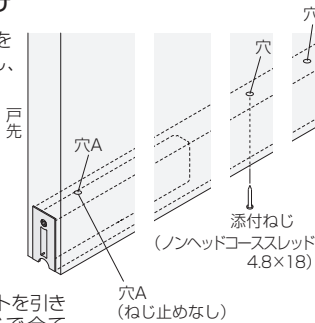

- ② マルチソフトクローズユニットを引き抜き、穴A以外を添付ねじで全て固定します。

- ③ 戸先側から固定プレートを下図の向きで挿入します。

- ④ 固定プレートの端部と下部ガイドレールの端部、穴Aを揃え、固定プレートを下部ガイドレールとともに添付ねじで全て固定します。

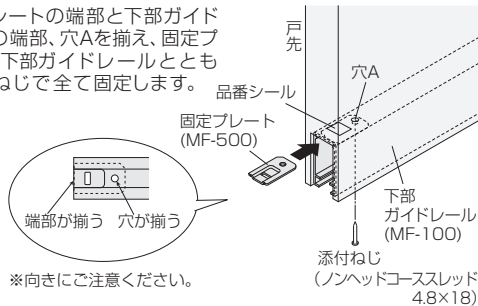

5. 上部吊り車の取付け

- ① ホルダー部のレバーをつまんで、固定カップ部とホルダー部を分離します。
- ② 固定カップ部のみ、戸の木口加工部に取付けてください。

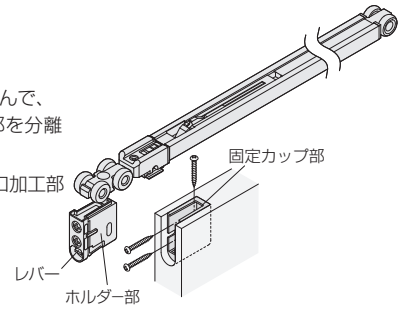

6. レールの穴あけ

- ① 開口側レールを必要な長さにカットします。(推奨長さ425mm)
※FC-310(トリガー)取付け用φ5.5穴加工済みのレールを使用する場合は、その加工済み側を切り出してください。
- ② レール芯の所定位置③④にφ5.5の貫通穴をあけます。(2ヶ所)
※FC-310(トリガー)取付け用φ5.5穴加工済みのレールを使用する場合は、この手順は不要です。

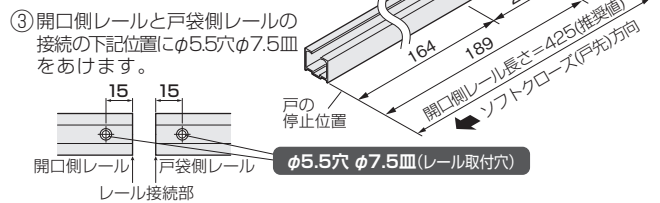

ご注意

レール内に残った切り粉は取除いてください。レール接続部の上下・前後の段差が生じないように取付けてください。

7. 上部レールの取付け

- ① スライダーが図の位置になっているか確認します。なっていない場合は、押して戻しておきます。

ご注意

ソフトクローズを正しく動作させるために、必ず確認してください。

- ② 戸袋側レール内に、図の方向で上部吊り車を挿入します。
- ③ 上枠に戸袋側レールを取付けてください。
- ④ 開口側レールを取付けてください。
※戸袋側レールとの接続部に隙間や段差がないようにしてください。

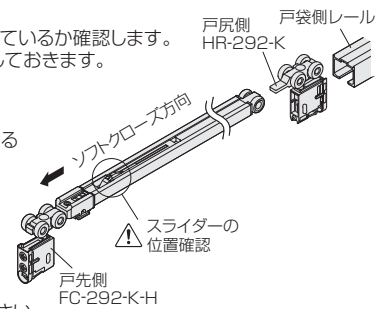

8. 上部トリガーの取付け

- ① トリガーをトリガー取付治具にセットします。
- ② 「6.レールの穴あけ」であけた穴③に右記治具を図に示す方向でレール内部に押し込み、添付ねじでトリガーを固定します。

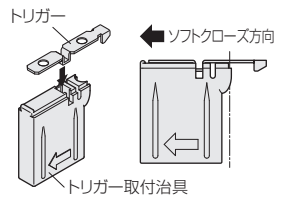

ご注意

- 治具はトリガーが完全に固定されるまで、押し当て続けてください。
- トリガーをレールに取付けたときにトリガーがレール内の溝にまっすぐ入るようにしてください。

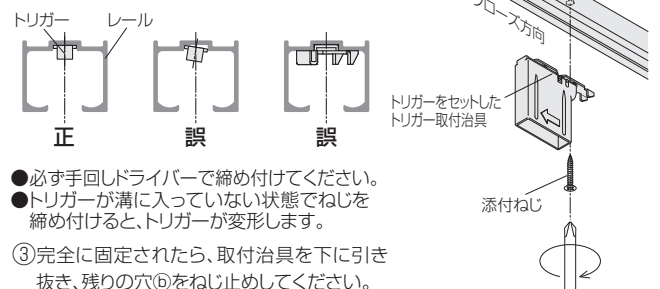

- 必ず手回しドライバーで締め付けてください。
 - トリガーが溝に入っていない状態でねじを締め付けると、トリガーが変形します。
- ③ 完全に固定されたら、取付治具を下に引き抜き、残りの穴④をねじ止めしてください。

9. 下部ガイドの取付け

- ① 下部ガイドを床の所定の位置に取付けてください。
693ページの「■金具の納まり参考図」をご参照ください。