

使用条件

一般住宅屋内用木製引戸(浴室には使用できません)

- ◇引戸の総質量:40kg以下(引戸1枚)
- ◇引戸の厚さ:30mm以上
- ◇引戸の幅:575mm以上
- ◇引戸の重なり代:70mm
- ◇使用温度範囲:5℃~40℃
- ◇クローズ速度調整:調整できません

設計ガイド

■金具の納まり参考図

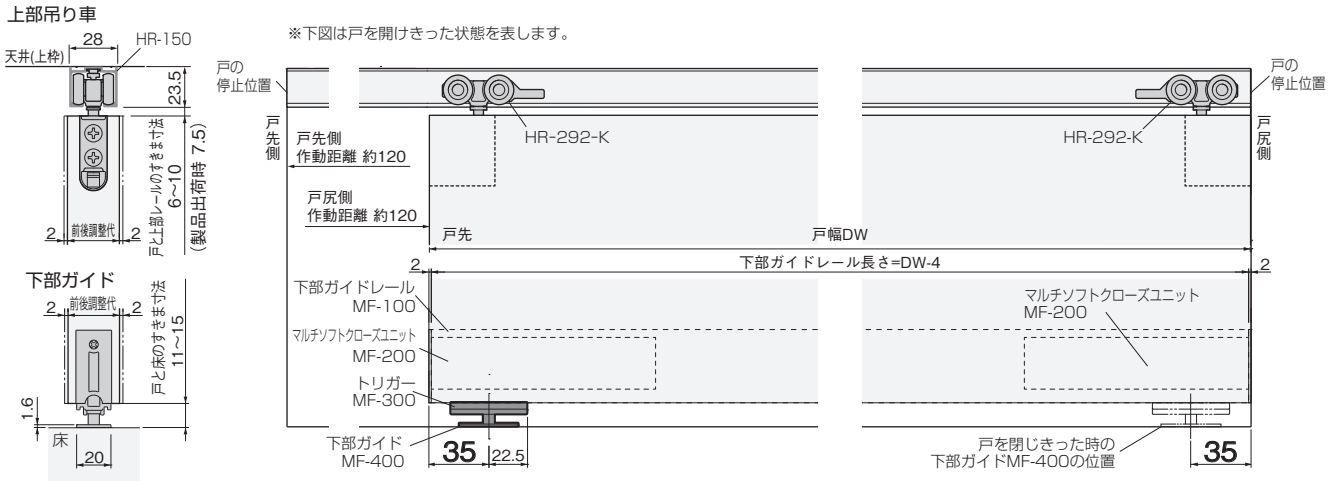

●戸の高さ寸法の求め方

戸の高さ=枠の内寸高さ - 上部レールの高さ - 21mm*

※上式で戸の高さを求めることにより、戸と床レールのすきま寸法範囲(11~15)で戸の上下調整ができます。

※上部レールの高さは、

HR-150(直付け用)=23.5mm、HR-130(掘込み用)=1.5mm(つばの厚さ)です。

※上式の21mmは「戸と上部レールのすきま寸法」と「戸と床のすきま寸法」の合計値です。

■戸の加工寸法参考図

上部吊り車の
取付け加工寸法

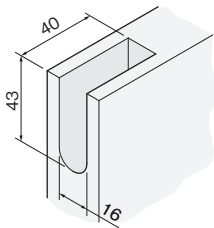

下部ガイドレールの
取付け加工寸法

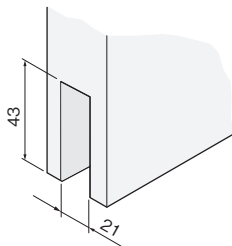

ドア錠

1

丁番

2

スライド

丁番

3

開き戸

金具

4

引戸錠

5

引戸

金具

6

上吊式

引戸金具

7

移動

間仕切

金具

8

折戸

金具

9

室内用

アルミ選

10

取手・

引手

11

スライドレール

ワイヤー

バスケット

12

収納・

吊金具

13

その他の

家具金物

14

物干金具・

諸金具

15

真鍮

アンティーク

16

設計
施工
ガイド

会社案内