

使用条件

本文191ページをご参照ください。

施工動画



設計ガイド

■金具の納まり参考図

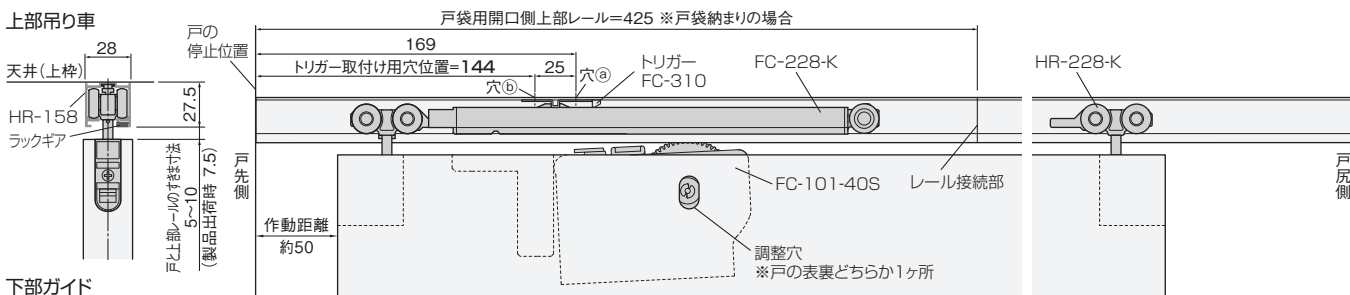

●戸の高さ寸法の求め方

戸の高さ = 枠の内寸高さ - 上部レールの高さ - 戸と上部レールの最大すきま寸法(上図参照) - 3mm - A
 ※上式で戸の高さを求めることにより、戸と上部レールのすきま寸法範囲で戸の上下調整ができます。
 ※上式の3mmは、戸を下に調整した際、戸を下部ガイドに接触させないための逃げ寸法です。

■戸の加工寸法参考図

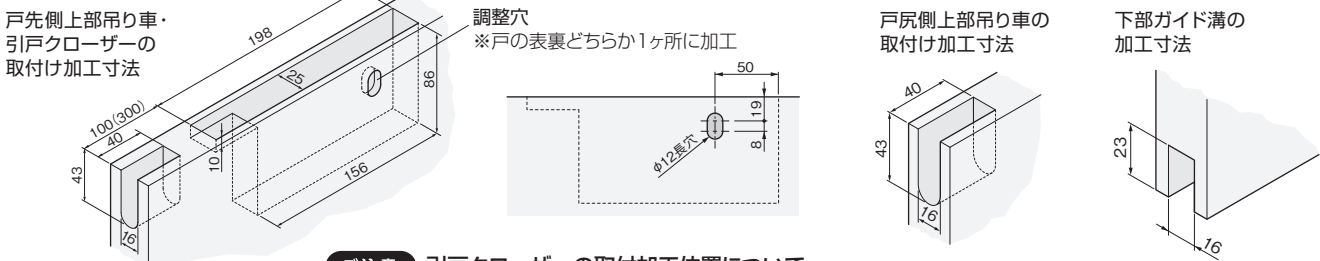

ご注意 引戸クローザーの取付加工位置について

※()内寸法は戸袋納まりの場合

戸袋納まりは、「戸袋用開口側上部レール(ラックギアなし)」を使用するため、引戸クローザー本体の取付加工位置は戸先から300mmにしてください。100mmにした場合、戸を閉じきったときに引戸クローザー本体のぜんまいの巻きがリセットされてしまいます。

施工ガイド

■金具の取付け方法

1.上部吊り車の取付け

- ①ホルダー部のレバーをつまんで、固定カップ部とホルダー部を分離します。
- ②固定カップ部のみ、戸の木口加工部に取付けてください。

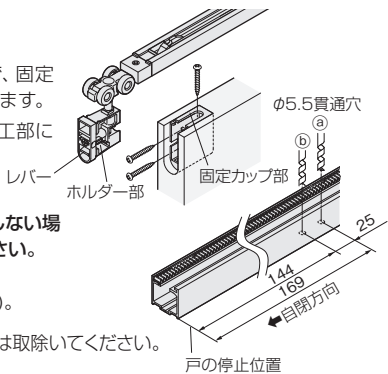

2.レールの穴あけ

「戸袋用開口側上部レール」を使用しない場合のみ、下記①の穴加工をしてください。

- ①レール芯の所定位置◎◎にφ5.5の貫通穴をあけます(2箇所)。

ご注意 レール内に残った切り粉は取除いてください。

3.レールの取付け

ご注意 上部レールは「←戸先」シール側はカットしないでください。

- ①スライダーが図の位置になっているか確認します。なっていない場合は、押し戻しておきます。
- ②レール取付けの前にレールの向きを確認します。「←戸先」シールが貼ってある方を戸先に向け、図の方向で上部吊り車をレール内に挿入します。
- ③上枠にレールを取付けてください。
- ④戸袋納まりの場合は、「戸袋用開口側レール」を接続部に隙間ができないように取付けてください。

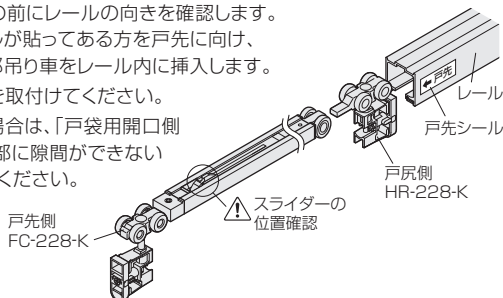

4.トリガーの取付け

- ①トリガーをトリガー取付治具にセットします。
- ②穴◎◎に、右記治具を図に示す方向でレール内部に押し込み、添付ねじでトリガーを固定します。

ご注意

- 治具はトリガーが完全に固定されるまで、押し当て続けてください。
- トリガーをレールに取付けたときにトリガーがレール内の溝にまっすぐ入るようにしてください。

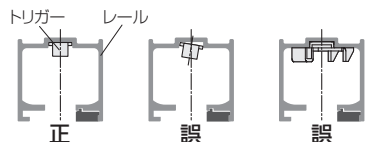

- 必ず手回しドライバーで締め付けてください。
- トリガーが溝に入っていない状態でねじを締め付けると、トリガーが変形します。

- ③完全に固定されたら、取付治具を下に引き抜き、残りの穴◎◎をねじ止めしてください。

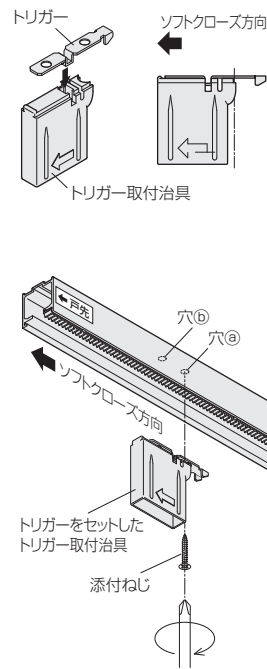

ドア錠 1
 丁番 2
 スライド丁番 3
 開き戸金具 4
 引戸錠 5
 引戸金具 6
 上吊式引戸金具 7
 移動間仕切金具 8
 折戸金具 9
 室内用ALA建具 10
 取手・引手 11
 スライドワイヤーバスケット 12
 収納・吊金具 13
 その他の家具金物 14
 物干金具・語金具 15
 真鍮アンティーク 16
 設計施工ガイド