

## 使用条件

屋内用木製引戸（浴室には使用できません）  
◇対応戸厚：33mm～40mm

## 設計ガイド

### ■戸の加工寸法参考図

#### ご注意

欠き込み寸法は目安です。  
アゴ部分の角部は必ず面取りしてください。

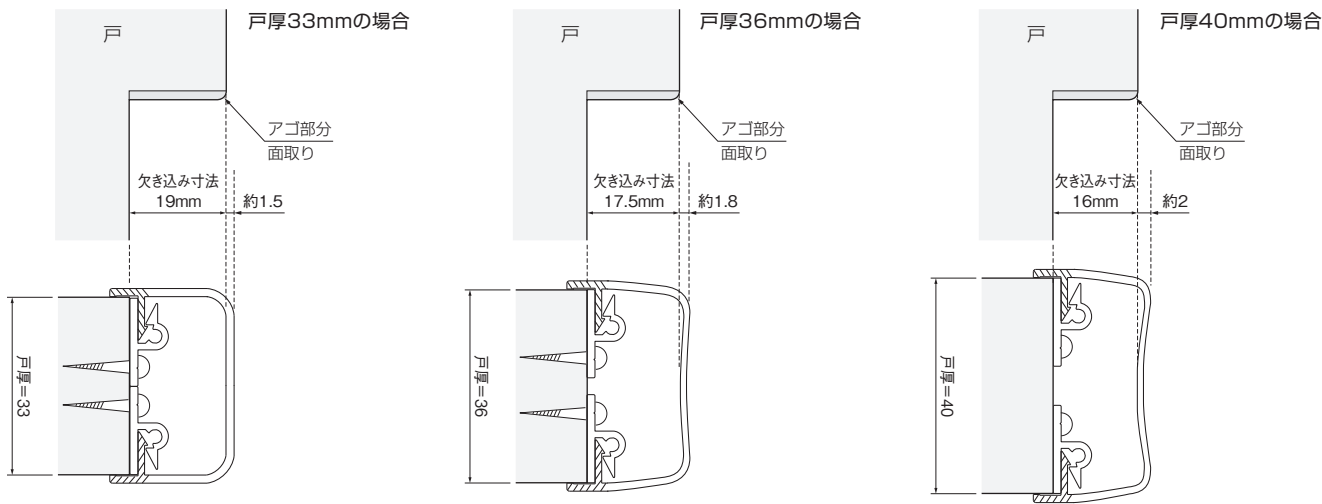

## 施工ガイド

### ■金具の取付け方法

#### 1.パッキング先端のヤジリ(硬質)部分の切り取り (戸にかぶせるため)

製品は、あらかじめ切り取られています(パッキングサイズ2,500は両端、1,500は片側の端部のみ)。一本のパッキングをカットして複数箇所に使用する場合は、以下の要領で切り取ってください。

#### ご注意

切り取り寸法を設定する際、当素材は寒暖差により伸縮しますので、5mm程深めにカットしてください。

- ①切り取るヤジリ(硬質)部分の根元にカッターで切れ目を入れてください(数回に分けて切り込んでください)。
- ②切れ目を入れたらその根元に向けて垂直にニッパの刃先を入れて切断してください(万能ハサミは不可。他の部分が割れることがあります)。
- ③不要のヤジリ(硬質)部分を指で数度に分けて押すことで簡単に取れます。

#### 2.KTパッキングSとKT用H付アルミレールの切断

- ①パッキングの切断寸法は、アゴをかぶせる部分を考慮して切断寸法を決めてください。その際、伸縮することを想定してください。
- ②切断時は2つの型材を使用し、本体がガタつかないようにパッキングをしっかりと手で押さえて、卓上電動丸ノコなどで型材の間を切断してください。

#### ご注意

しっかり固定しないと丸ノコ刃の勢いで硬質部が破損します。パッキングを短く微調整する場合、丸ノコでのカットは行わず、もう一方のヤジリ(硬質)部分をカットしてかぶせ寸法を深くすることで長さの調整を行ってください。

- ③KT用H付アルミレールの切断は、電動丸ノコなどで切断してください。寸法の微調整は、グラインダーなどで調整してください。

#### ご注意

切断面は、必ずバリ取り処理を行ってください。

#### 3.KT用H付アルミレールの取付け

- ①木口面に設置する際、アルミレールの嵌合口が、外向きになるようにねじ固定してください。戸の仕上げ面とアルミレール端部が必ず面一(ツライチ)になるように取付けてください。パッキングが、アルミレールに嵌合できなくなります。ねじ固定の前に両面テープ等で仮留めするとすれにくくなります。

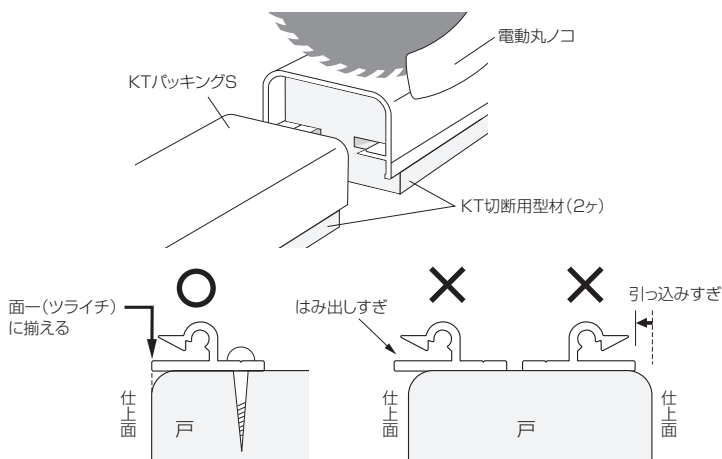
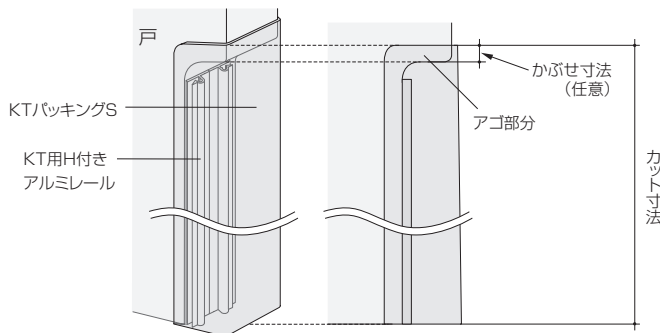
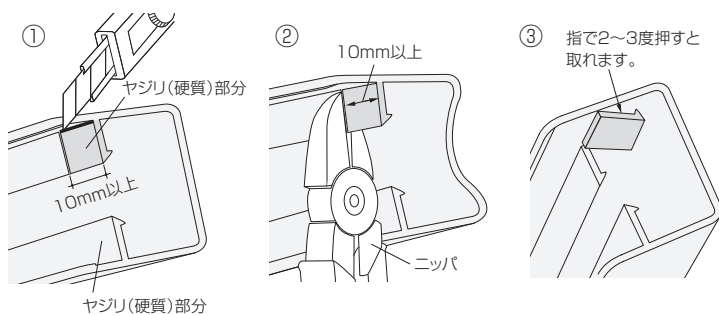

- ドア錠 1
- 丁番 2
- スライド丁番 3
- 開き戸金具 4
- 引戸錠 5
- 引戸金具 6
- 上吊式引戸金具 7
- 移動間仕切金具 8
- 折戸金具 9
- 室内用アルミ建具 10
- 取手・引手 11
- スライドレールワイヤーバスケット 12
- 収納・吊金具 13
- その他の家具金物 14
- 物干金具・諸金具 15
- 真鍮アンティーク 16
- 設計施工ガイド
- 会社案内