

使用条件

- 一般住宅屋内用木製引戸(浴室には使用できません)
- ◇引戸の総質量:30kg以下(引戸1枚) ◇引戸の厚さ:24mm以上
- ◇引戸の幅:両側ソフトクローズの場合790mm以上
片側ソフトクローズの場合495mm以上
- ◇使用温度範囲:5℃~40℃
- ◇戸車:ベアリング入りY型戸車(弊社推奨品:FA-1100-BY)
- ◇下部レール:Y型レール(弊社推奨品:NYレール) ◇クローズ速度調整:調整できません。

設計ガイド

■金具の納まり参考図

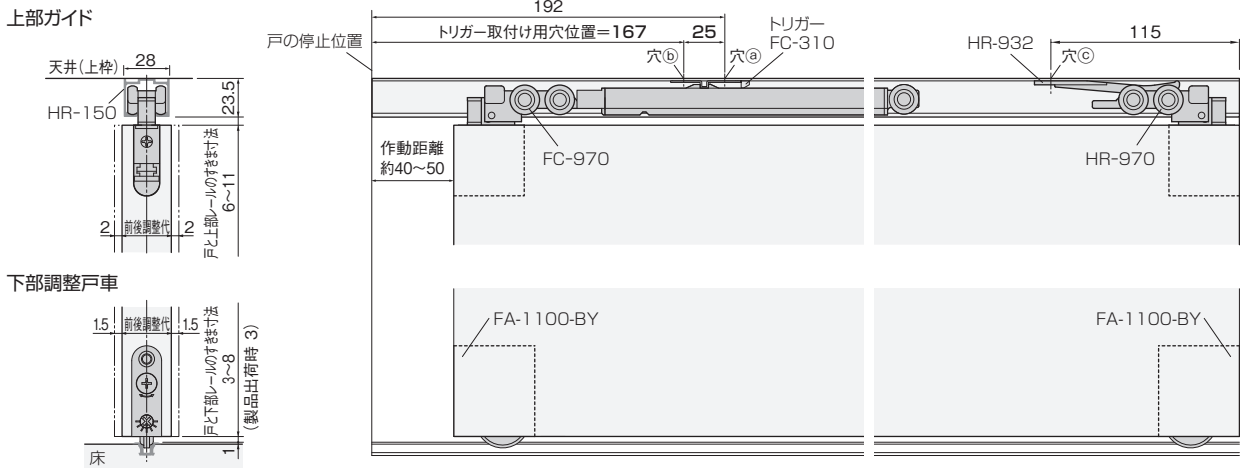

●戸の高さ寸法の求め方

戸の高さ=枠の内寸高さ-上部レールの高さ-戸と上部レールの最大すきま寸法(左図参照)-3mm(戸と下部レールの最小すきま寸法)-1mm(下部レールのツバ厚さ)

※上部レールの高さは、HR-150(直付け用)=23.5mm、HR-130(掘込み用)=1.5mm(ツバの厚さ)です。

※上式で戸の高さを求めることにより、戸と下部レールのすきま寸法範囲で戸の上下調整ができます。

■戸の加工寸法参考図

上部ガイドの取付け加工寸法

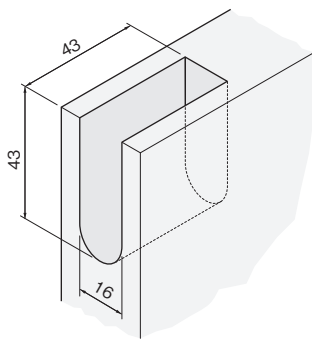

下部調整戸車の取付加工寸法

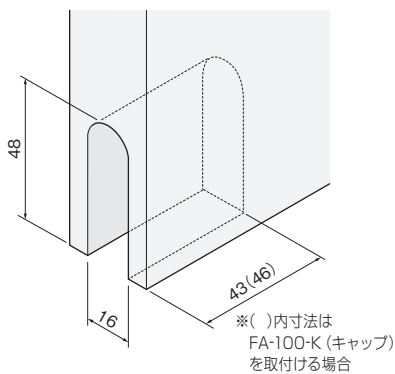

床/敷居の加工寸法

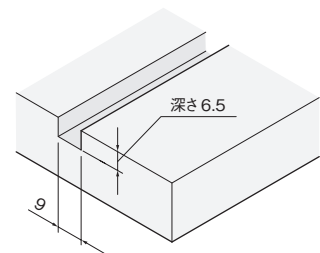

ドア錠

1

丁番

2

スライド

丁番

3

開き戸

金具

4

引戸錠

5

引戸

金具

6

上吊式

引戸金具

7

移動

間仕切

金具

8

折戸

金具

9

室内用

アルミ建具

10

取手・

引手

11

スライドレール

ワイヤー

バスケット

12

収納・

吊金具

13

その他の

家具金物

14

物干金具・

諸金具

15

真鍮

アンティーク

16

設計

施工

ガイド

会社案内