

## アウトセット引戸鎌錠 FK4560

### ■掘込加工参考図

FK4560ストライク

※枠寸法25の場合  
※図は左勝手。  
右勝手の場合は左右反転。

※( )は、L型フロントストライクの場合の寸法。

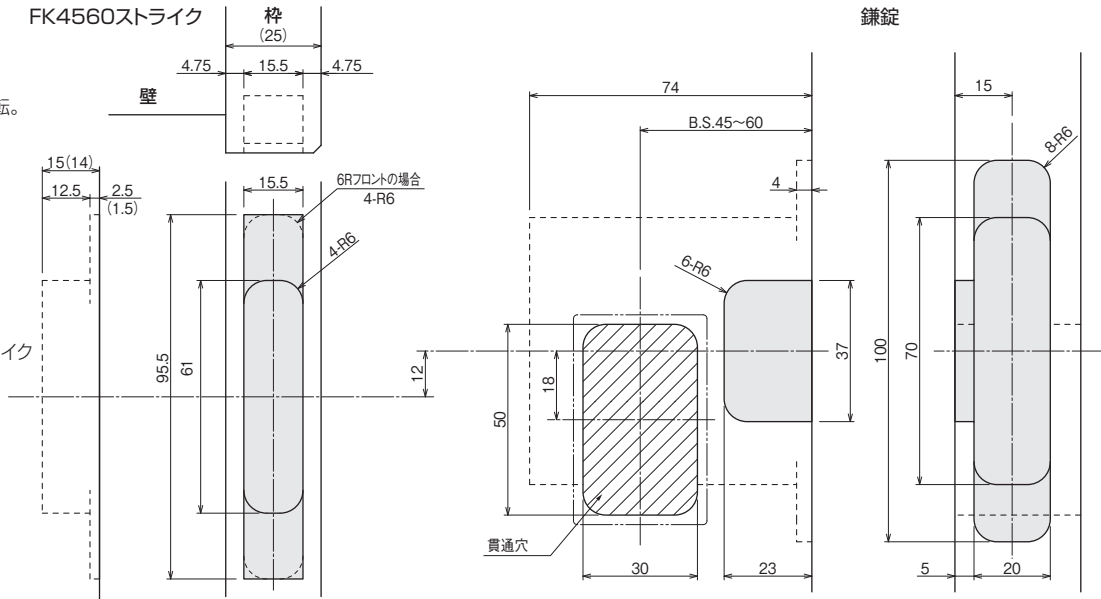

### ■施工ガイド

#### 1 掘込加工

掘込加工参考図に基づき、戸と枠に掘込加工をします。

#### 2 ケースの取付け

下図の方向でケースを差込み、ねじ止めします。

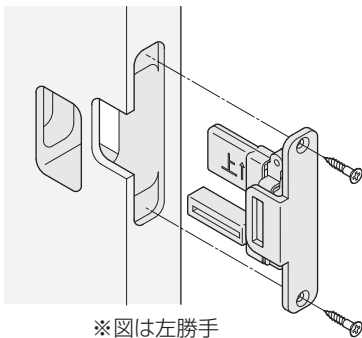

※図は左勝手

#### 3 エスカッションの取付け

戸厚に合わせて角芯プレートを選択します(添付品)。

対応戸厚	33~37mm	37~40mm
角芯プレート	30.5mm(短)	34.5mm(長)
エスカッション固定ねじ	20mm	

① 鎌が出ていない状態で右図のようにエスカッションで扉はさみ、エスカッション固定ねじで固定します。

**ご注意** ねじ穴は2ヶ所あります。操作ツマミを上下させてねじを固定してください。電動ドライバーは使用しないでください。

ねじ穴の位置(2ヶ所)

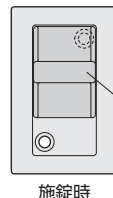
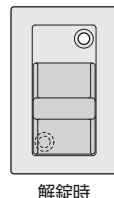

② 取付け後は、必ず動作確認をしてください。

※エスカッションは室内側・室外側を入れ替えても使用できます。

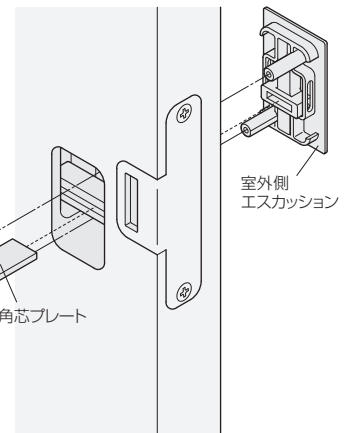

#### 4 ストライクの取付け

※図は角フロント

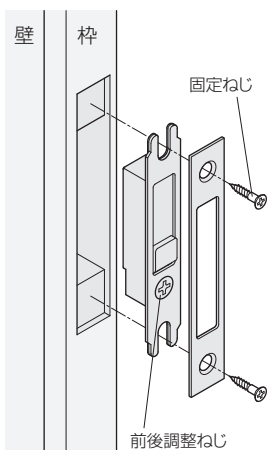

#### ストライクの調整

##### 前後調整

前後調整ねじを回すと、受金が前後に移動します。  
※電動ドライバーは使用しないでください。

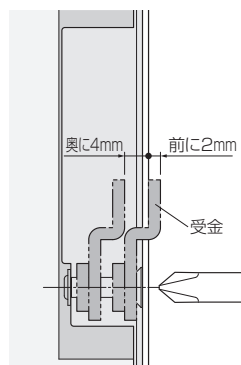

##### 上下調整

固定ねじを緩めて、ボックスを上下に移動させることができます。

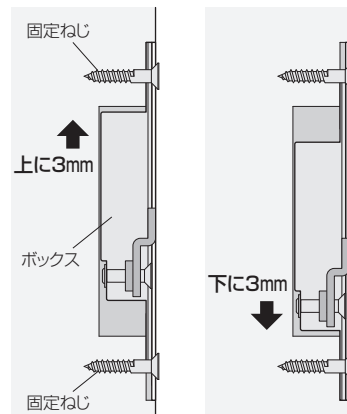

#### 5 バンパーの取付け

すべての調整が終わったら、枠の開口面の、鎌が当たる位置にバンパーを貼り付けてください。

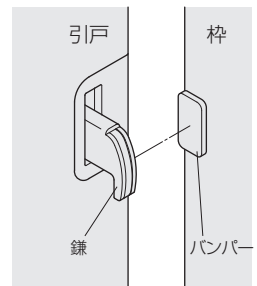

##### ご注意

鎌が出た状態で、引戸を締めないでください。枠が傷ついたり、製品が破損する原因となります。

ドア錠	1
丁番	2
スライド丁番	3
開き戸金具	4
引戸錠	5
引戸金具	6
上吊式引戸金具	7
移動間仕切り金具	8
折戸金具	9
室内用アルミ選	10
取手・引手	11
スライドールワイヤーバスケット	12
収納・吊金具	13
その他の家具金物	14
物干金具・諸金具	15
真鍮アンティーク	16
設計施工ガイド	
会社案内	