

設計ガイド

■家具の加工寸法

側板・地板・天板の加工、金具の取付寸法

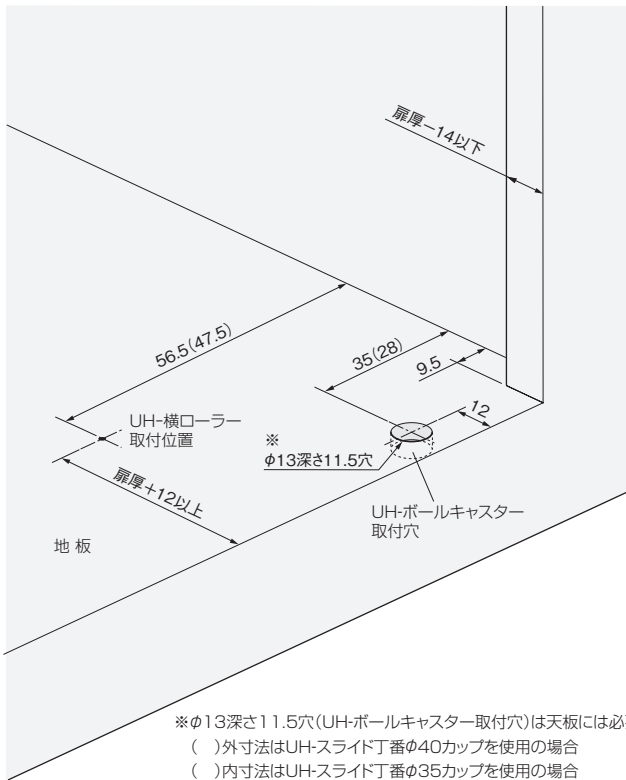

※φ13深さ11.5穴(UHボールキャスター取付穴)は天板には必要ありません。

()外寸法はUHスライド丁番φ40カップを使用の場合

()内寸法はUHスライド丁番φ35カップを使用の場合

扉の加工、金具の取付寸法

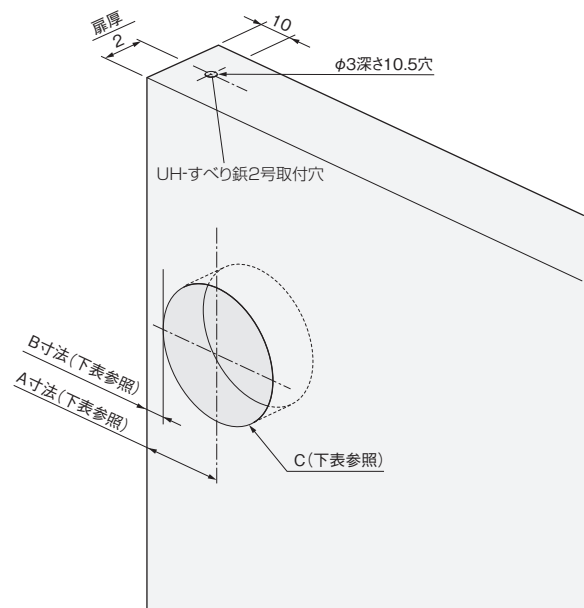

	A寸法	B寸法	C
UHスライド丁番φ40カップの場合	27	7	φ40深さ15穴
UHスライド丁番φ35カップの場合	20.5	3	φ35深さ11穴

施工ガイド

■金具の取付方法 ※UH-壁付けブラケットを使用する場合は、653ページもご覧ください。

①吊元側の側板に、UHスライドレールおよびUH縦ローラーを取付けます。

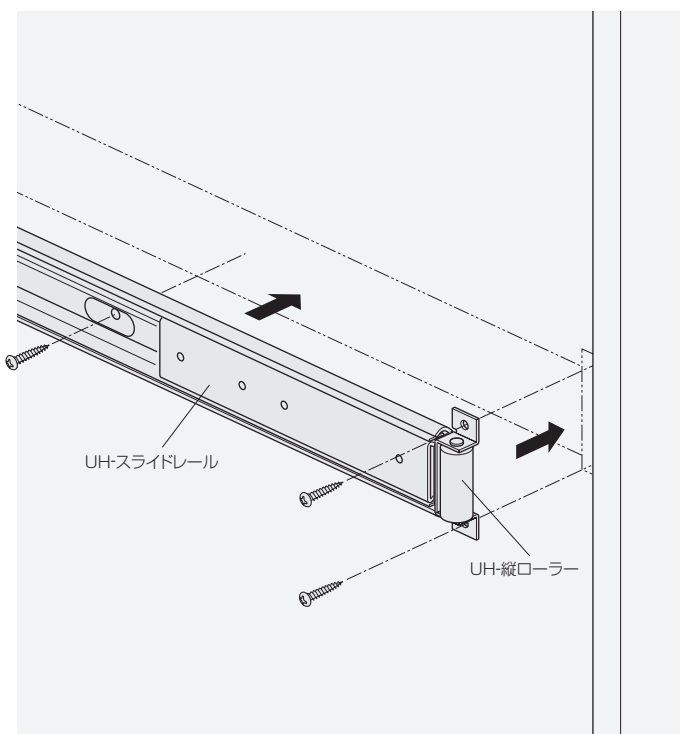

②UHスライドレールのインナーレールに、UHスライド丁番のUHベースプレートおよびUH接続板を取付けます。

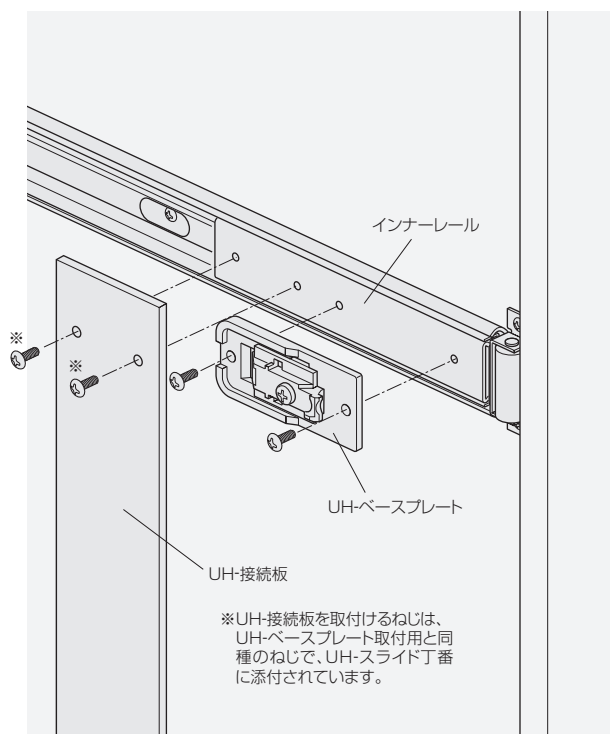

ドア錠 1

丁番 2

スライド丁番 3

開き戸金具 4

引戸錠 5

引戸金具 6

上吊式引戸金具 7

移動間仕切金具 8

折戸金具 9

室内用アルミ建具 10

取手・引手 11

スライドレールワイヤーバスケット 12

収納・吊金具 13

その他の家具金物 14

物干金具・諸金具 15

真鍮アンティーク 16

設計施工ガイド