

ドア錠  
1  
丁番  
2

## 使用条件

一般住宅屋内用木製ドア(浴室には使用できません)

◇対応ドア厚:33mm-36mm

◇ドア質量:総質量で25kg以下(ドア幅800mm以下×ドア高さ2000mm以下・丁番上下セット使用の場合)

◇**左右勝手別**:本品は左右勝手があります。ご注文の際は必ず、左右いずれかを明示してください

(ドアが手前に開く側から見て、左側に丁番が付く場合を左勝手、その反対を右勝手と呼びます)。

スライド  
丁番  
3  
開き戸  
金具  
4

## ■金具の取付け方法

- ①ドアの加工部に前後・左右調整プレートを取付けます。
- ②ドア側ハネを前後・左右調整プレートに取付けます。
- ③縦枠に枠側ハネを取付けます。

## 施工ガイド

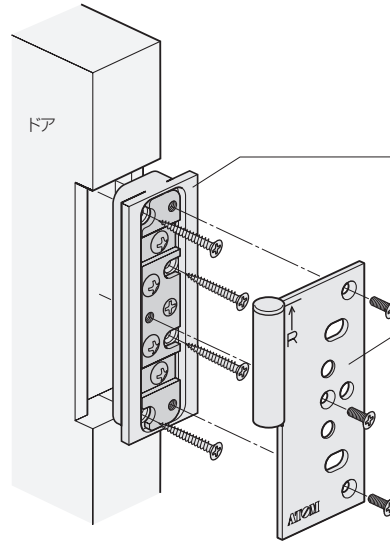

### ●前後・左右調整プレートと ドア側ハネの取付け

前後・左右調整プレート  
4ヶの皿穴部にタッピンねじを通して取付けます。

ドア側ハネ  
3ヶの皿穴部に小ねじを通して、  
前後・左右調整プレートに取付け  
ます。

引戸錠  
5  
引戸  
金具  
6  
上吊式  
引戸金具  
7

## ■吊込み手順

- ①上用丁番の軸芯棒を引き出します。
- ②ドアが上枠に当たらないようにドアをやや傾けながら、下用丁番から差込みます。
- ③ドアをまっすぐに立てて上用丁番の位置合わせをしてから、軸芯棒を下げて上用丁番の結合を行います。
- ④建付けと軸芯カバーの調整をして完了です。  
※軸芯カバーがきちんと嵌合していないと破損することがあります。

折戸  
金具  
9

室内用  
アルミ建具  
10

取手・  
引手  
11

スライド  
ワイヤー  
バスケット  
12

収納・  
吊金具  
13

その他の  
家具金物  
14

物干金具・  
諸金具  
15

真鍮  
アンティーク  
16

設計  
施工  
ガイド

会社案内

