

新17シリーズ

ドア錠

1

丁番

2

スライド
丁番

3

開き戸
金具

4

引戸錠

5

引戸
金具

6

上吊式
引戸金具

7

移動
間仕切
金具

8

折戸
金具

9

室内用
アルミ建具

10

取手・
引手

11

スライド
ワイヤー
バスケット

12

収納・
吊金具

13

その他の
家具金物

14

物干金具・
諸金具

15

真鍮
アンティーク

16

設計
施工
ガイド

会社案内

使用条件

◇耐荷重(1セット):L寸法400のとき245.2N(25kgf)以下
(金具単体試験による数値)

- ローラータイプの2段引きスライドレールです。
- 車輪材質にPOMを採用していますので、安定した走行性能、低摩擦並びに低騒音(きしみ音)を実現しています。
- レールには引出しの後方ストッパー、せり出し防止・引込み防止などの安定装置が付いています。ガイド機構も付加されています(機構部ディテール参照)。
- コンパクトで、しかも強度・耐久性に優れた引出しレールです。デスク・厨房・収納家具などの引出しにご使用ください。
- 引出しへの取付けは、横付式または底付式です。



品番は以下の仕様を表しています。

新17	Y	-	D	-	D	-	300
	S						350
							400
							450
							500
							550
							600

Y: 横付式 (仕上げ色: 白)
S: 底付式 (仕上げ色: 白、茶)

本体側レールの車 POM
引出し側レールの車 POM

レールの全長

新17Yシリーズ (2段引・横付式)

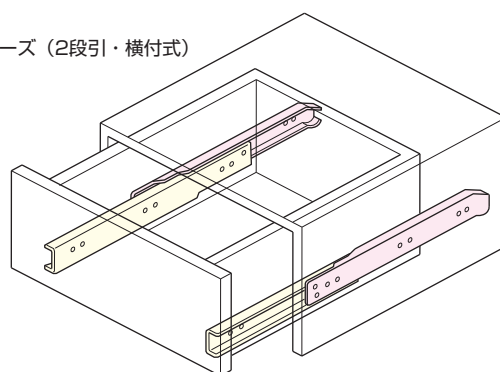

新17Sシリーズ (2段引・底付式)

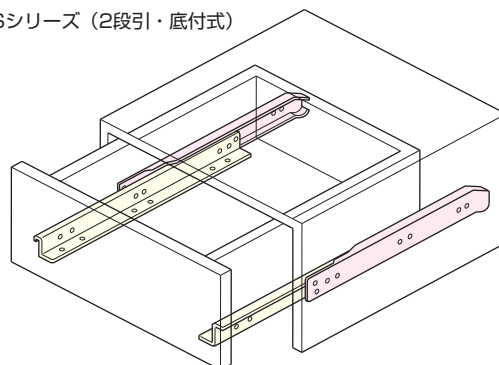

機構部ディテール

