

ドア錠

1

丁番

2

スライド
丁番

3

開き戸
金具

4

引戸錠

5

引戸
金具

6

上吊り式
引戸金具

7

移動
間仕切
金具

8

折戸
金具

9

室内用
アルミ建具

10

取手・
引手

11

スライド
ワイヤー
バスケット

12

収納・
吊金具

13

その他の
家具金物

14

物干金具・
諸金具

15

真鍮
アンティーク

16

設計
施工
ガイド

会社案内

設計ガイド

■金具の納まり参考図

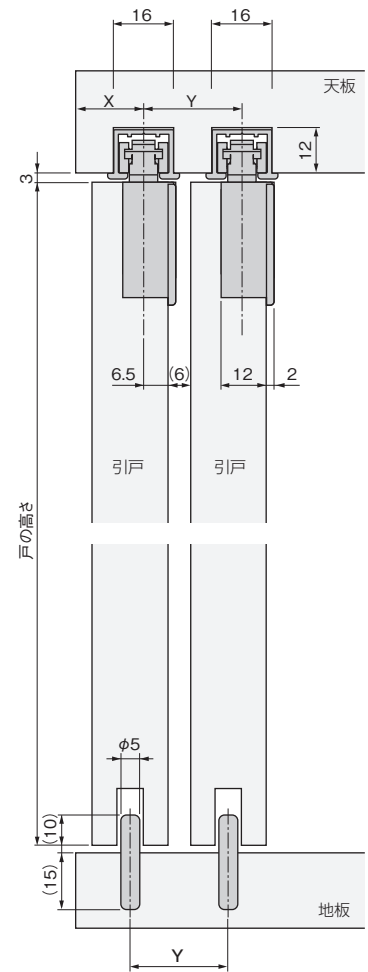
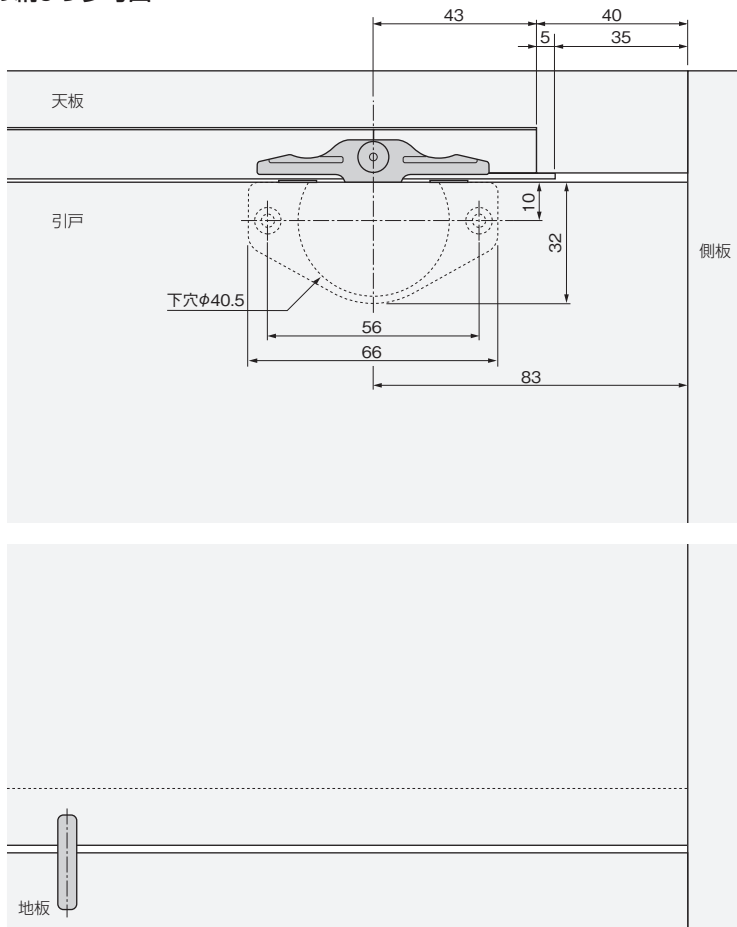

※X寸法を設定する場合、天板の残り代にご注意ください。

※Y=戸厚+2枚の戸のすきま(標準6mm)

■金具の加工寸法参考図

上部レール取付けのための「天板加工図」

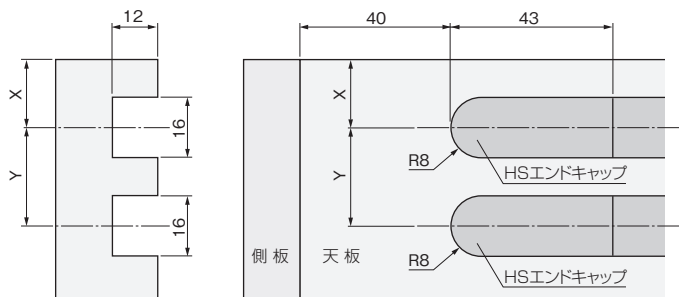

※X寸法を設定する場合、天板の残り代にご注意ください。

※Y=戸厚+2枚の戸のすきま(標準6mm)

上部ローラーおよびブラケット取付けのための「引戸上部加工図」

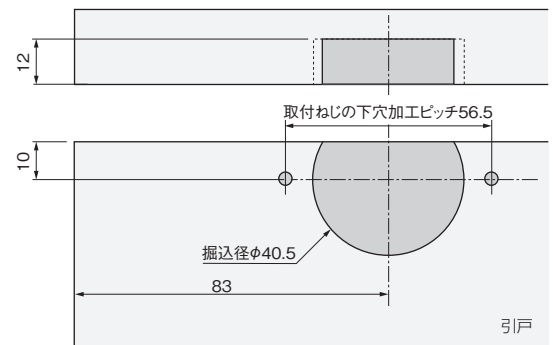

下部ガイドピン取付けのための「地板加工図」

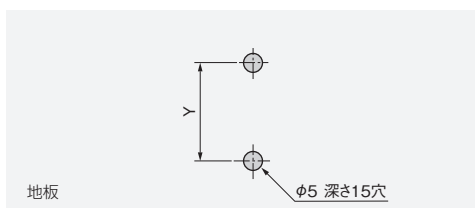

Y=戸厚+2枚の戸のすきま(標準6mm)

ご注意

ローラーブラケットに上部ローラーをスムーズに着脱するために、カップ掘込径40.5mm取付ねじの下穴加工ピッチ56.5mmで加工してください。