

設計ガイド

■天板および脚の加工寸法参考図

天板の加工寸法参考図

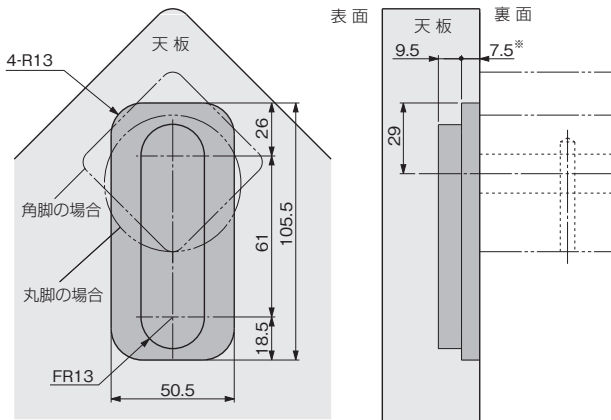

脚の加工寸法参考図

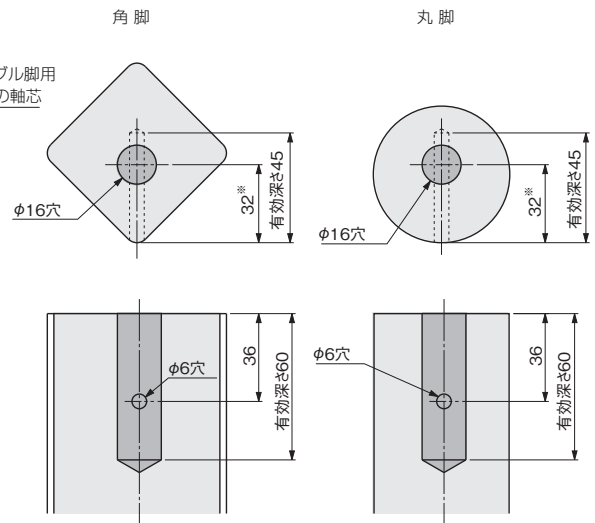

ご注意

掘込み寸法7.5mm*は7.1~7.5mmの範囲内におさめてください。

ご注意

32mm*より少なく設定した場合、テーパーパーピンが突出しますのでご注意ください。

施工ガイド

■テーブル組立方法

- ①テーブル脚用金具を天板用金具の開口部に差込みます。
- ②テーブル脚を(A)の方向へ止まるまでスライドさせます。
- ③ボルトを緩め矢印付きコマを90°回転させて、溝に落とします。
- ④六角レンチでボルトをしっかりと締付けます。

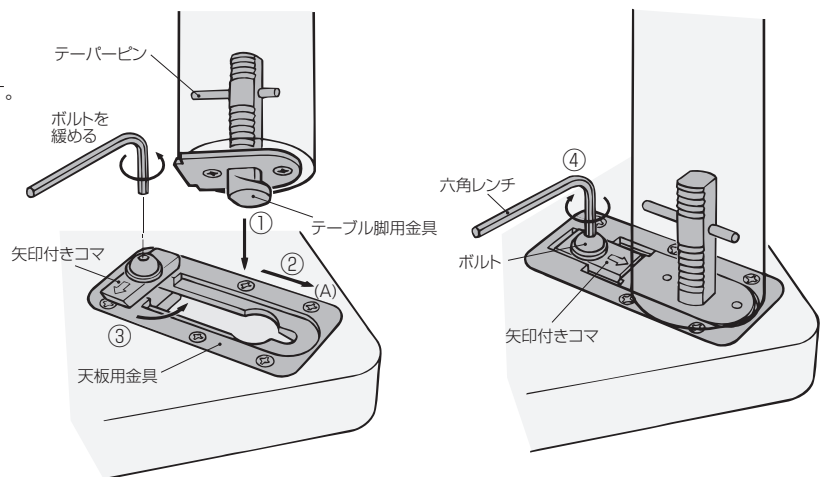

ご注意

テーブル脚を取外す場合は、ボルトを緩めてボルトとコマを抜き取り、脚の根元近くを(傷がつかないように布などを当てて)②と逆方向へ軽く叩いてください。

- ドア錠 1
- 丁番 2
- スライド丁番 3
- 開き戸金具 4
- 引戸錠 5
- 引戸金具 6
- 上吊式引戸金具 7
- 移動間仕切金具 8
- 折戸金具 9
- 室内用戸建具 10
- 取手・引手 11
- スライドワイヤーバスケット 12
- 収納・吊金具 13
- その他の家具金物 14
- 物干金具・諸金具 15
- 真鍮アンティーク 16