

施工ガイド

■金具の取付け方法

1. 戸に付ける金具の取付け

- ① 丁番を所定の位置に取付けます。
- ② 戸の吊元側に加工した穴に、下部ピボット (HD-13)、上部ピボット (HD-14) を挿入します。
※ 下部ピボットにHD-13を使用する場合は、前ページの加工寸法参考図通りの2段加工穴が必要となります。
※ 専用工具 (372ページ) も用意してあります。
- ③ 上部吊り車は、結合ねじをゆるめて、固定カップ部とホルダー部とを分離します。
- ④ 固定カップ部のみ戸の裏面加工部に取付けてください。

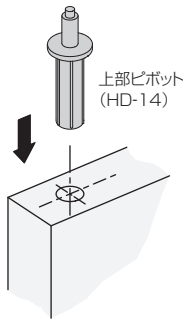

2. レールの取付け

- ① レールを取付ける前に、図に示す順序と方向で、各パーツをレールに挿入します。
※ 上部吊り車の向きにご注意ください。
- ② 上下枠にレールを取付けてください。

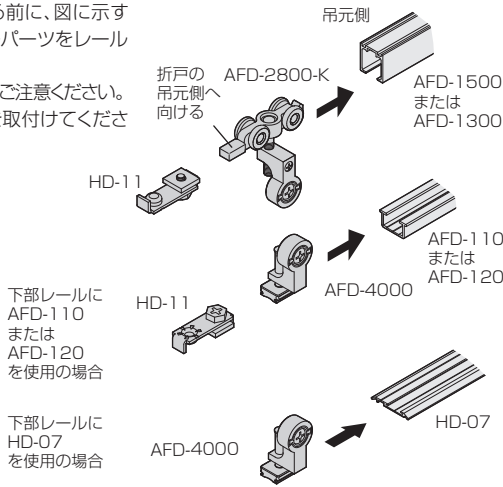

3. 下部レールにHD-07を使用の場合 下部ピボット受け金具の取付け

- ① ピボット受け金具 (HD-73) を下部レールに添付ねじで止めます。

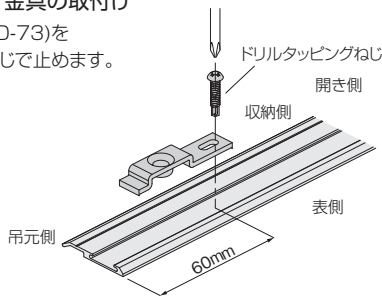

■戸の吊込み

- ① 上部ピボット受け金具はレールに固定しないでフリーの状態にして、図1のように、下部ピボット受け金具 (HD-11またはHD-73) よりも開き側の方へずらしておきます。
- ② 戸を傾けて、下部ピボットを下のピボット受け金具 (HD-11またはHD-73) に入れます (図1)。
- ③ 図2のように、戸を垂直に立てながら、上部ピボットを上部ピボット受け金具 (HD-11) に入れます。
- ④ 戸の開き側に付けてある固定カップ部に、上部吊り車と下部ガイドのホルダー部を差込み、結合ねじを締め固定します。
- ⑤ 吊元位置を定位置まで移動させ、最後に上下のピボット受け金具をスパナでしっかりと固定してください (図3)。

図1
ピボット受け金具 (HD-11) 上部ピボット (HD-14) 上部吊り車 (AFD-2800)



図2

図3

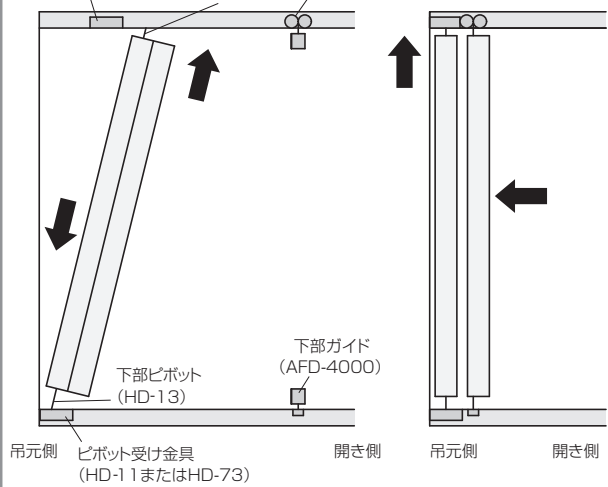
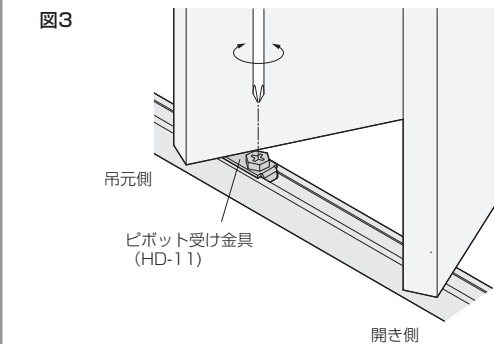

■戸の位置調整

戸の位置が上がり過ぎたり、下がり過ぎたり、傾いたりしている場合
→ 各金具の調整部で、上下・左右の調整をしてください

- ① 調整は戸を吊ったままの状態で行えます。
※ 調整時に戸を持ち上げると、調整をしやすい場合があります。

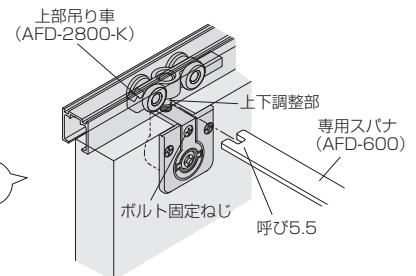
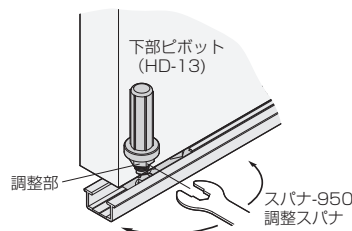
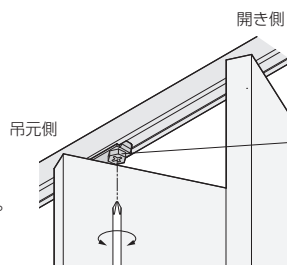

ご注意

調整後は必ずボルト固定ねじを締め付けてください。ボルト固定ねじを締めないと、建て付けがくったり、戸が脱落するおそれがあります。

ドア錠
1
丁番
2
スライド丁番
3
開き戸金具
4
引戸錠
5
引戸金具
6
上吊式引戸金具
7
移動間仕切金具
8
折戸金具
9
室内用アルミ選
10
取手・引手
11
スライドレールワイヤーバスケット
12
収納・吊金具
13
その他の家具金物
14
物干金具・諸金具
15
真鍮アンティーク
16
設計施工ガイド