

施工ガイド

ドア錠

1

丁番

2

スライド
丁番

3

開き戸
金具

4

引戸錠

5

引戸
金具

6

上吊式
引戸金具

7

移動
間仕切
金具

8

折戸
金具

9

室内用
アルミ建具

10

取手・
引手

11

スライド
ワイヤー
バスケット

12

収納・
吊金具

13

その他
家具金物

14

物干金具・
諸金具

15

真鍮
アンティーク

16

設計
施工
ガイド

会社案内

8. フラットハンドルの取付け

8-1. ハンドルの取付け

① ラッチ部をパネルの加工部に取付けます。

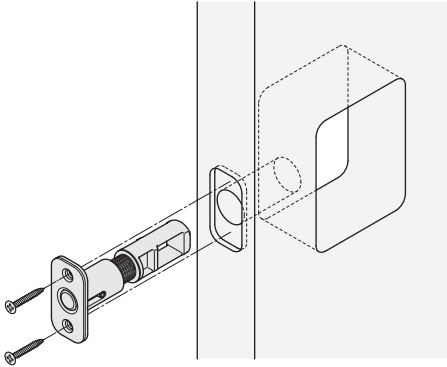

② ハンドル部をパネルの貫通加工部に取付けます。

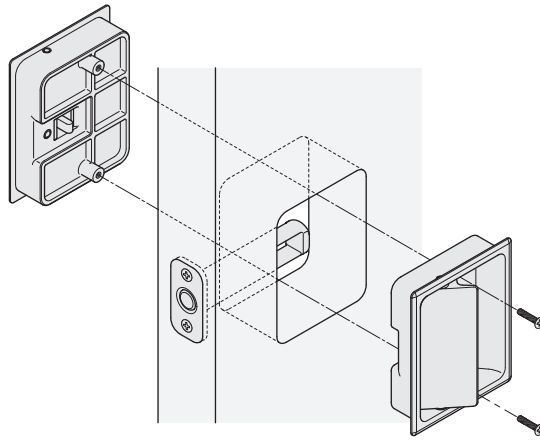

8-2. ストライクの取付け

① ストライクを所定位置の加工部に取付けます。

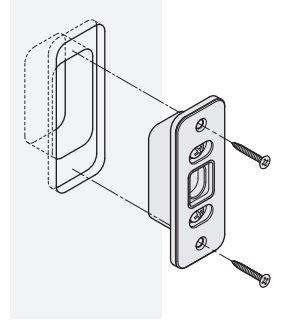

9. シークレットヒンジの取付け

9-1. 上部本体、下部本体の取付け

① 開き戸パネルの上部加工部に上部座を入れ取付けます。

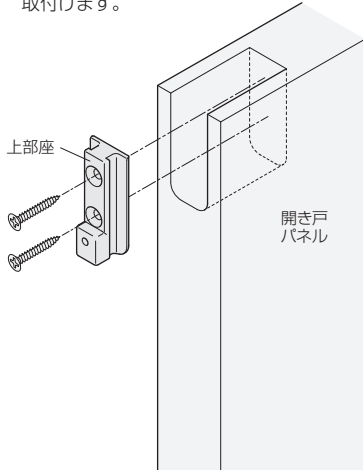

② 上部座に上部本体を上から差込み、ねじ止めします。

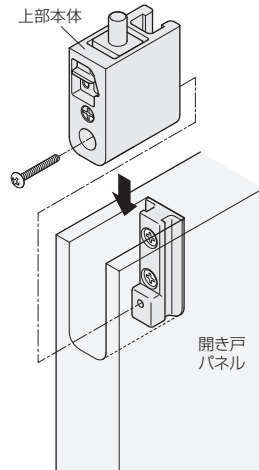

③ 開き戸パネルの下部加工部に下部座を入れ取付けます。

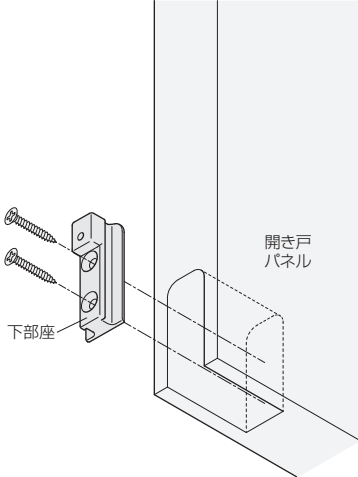

④ 下部座に下部本体を下から差込み、ねじ止めします。

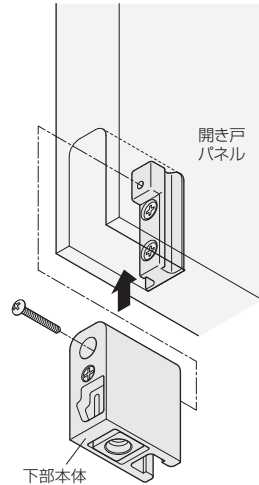

9-2. 上部ベース、下部ベースの取付け

① 上枠の加工溝に上部ベースを入れ、枠に押し当てて、取付けます。

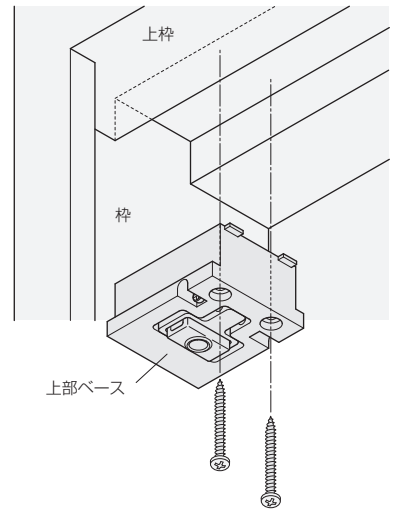

② 下部ベースを、上部ベースと位置を合わせ、枠に押し当てて、床に取付けます。

