

## 施工ガイド

ドア錠

1

丁番

2

スライド

丁番

3

開き戸

金具

4

引戸錠

5

引戸

金具

6

上吊式

引戸金具

7

移動

間仕切

金具

8

折戸

金具

9

室内用

アルミ建具

10

取手・

引手

11

スライド

ワイヤー

バスケット

12

収納・

吊金具

13

その他の

家具金物

14

物干金具・

諸金具

15

真鍮

アンティーク

16

設計

施工

ガイド

会社案内

- ③ 「1.レールの切断と穴あけ」であけた穴⑥にロングトリガーを添付ねじで固定します。

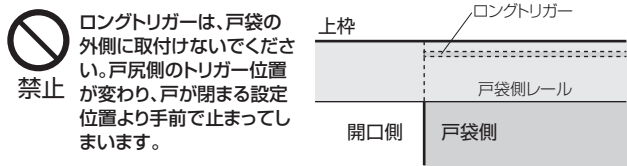
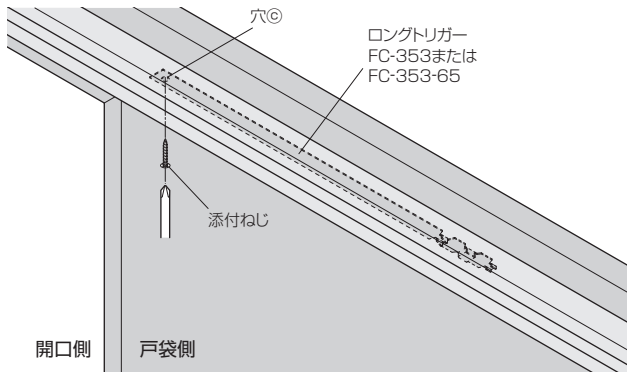

### 3.戸袋壁の造作

- ① 戸先の引き残しが0mmの場合は、先に下部ガイドを床の所定の位置に取付けてください。垂直に戸が吊り込めるよう、取付け位置に注意してください。  
② レール内に残った切り粉や木くずを取除き、壁を造作してください。

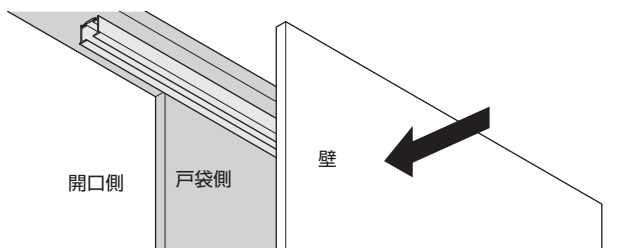

### 4. 上部吊り車の取付け

- ① ホルダー部のレバーをつまんで、固定カップ部とホルダー部を分離します。  
② 固定カップ部のみ、戸の木口加工部に取付けてください。

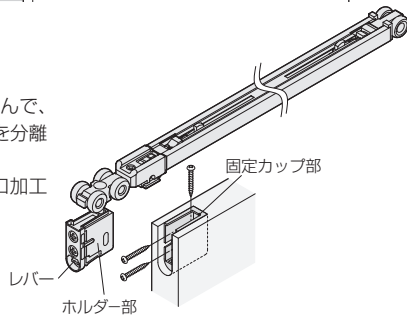

### 5. 開口側レールの取付け準備

- ① スライダーが図の位置になっているか確認します。なっていない場合は、押して戻しておきます。

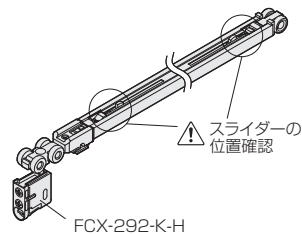

### ご注意

ソフトクローズを正しく動作させるために、必ず確認してください。

### ■戸の吊り込み

- ① 下部ガイドに戸の下部ガイド溝を差込みます。  
② 固定カップ部にホルダー部をしっかりと差込みます。  
※しっかりと差込み、抜けないことをご確認ください。

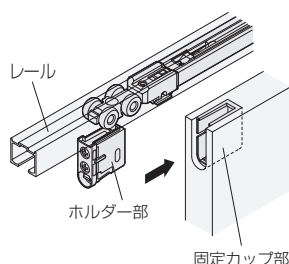

### 6. 開口側レールの取付け

- ① 図の方向で上部吊り車を戸袋側レールに挿入します。  
② 開口側レールを取付けます。

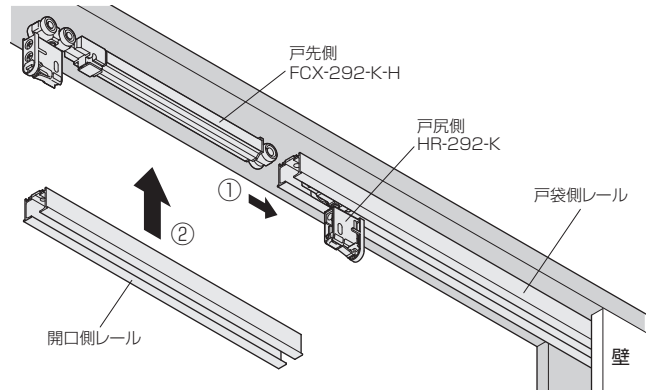

### ご注意

接続部に隙間ができないようにしてください。戸袋側レールに開口側レールを押し当てながらねじ止めをすると、隙間ができにくくなります。

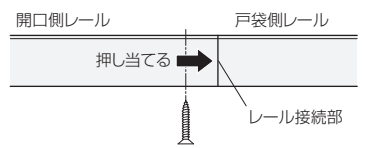

### 7. 開口側トリガーの取付け

### ご注意

ソフトクローズと同梱されているトリガーは、使用できません。「TB-350-HまたはTB-350-65-H」に同梱のFC-314を使用してください。

- ① FC-314をFC-612にセットします。  
② 治具を図に示す方向で開口側レール内部に押し込み、レールの穴⑥に添付ねじでトリガーを固定します。

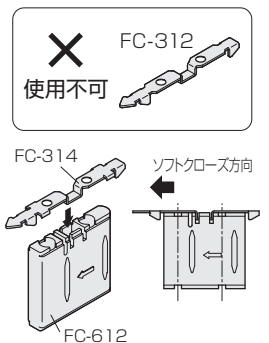

### ご注意

※ 治具はトリガーが完全に固定されるまで、押し当て続けてください。  
※ トリガーをレールに取付けたときにトリガーがレール内の溝にまっすぐ入るようにしてください。

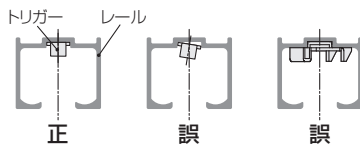

※ 必ず手回しドライバーで締め付けてください。  
※ トリガーが溝に入っていない状態でねじを締め付けると、トリガーが変形します。

- ③ 完全に固定されたら、取付治具を下に引き抜き、残りの穴⑥をねじ止めしてください。

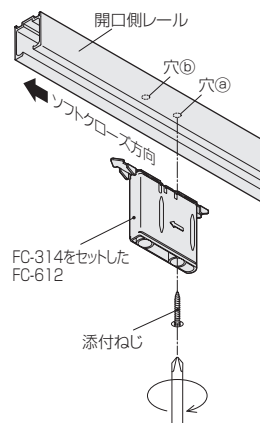

### 8. 下部ガイドの取付け (戸先の引き残しが65mmの場合)

- ① 下部ガイドを床の所定の位置に取付けてください。垂直に戸が吊り込めるよう、取付け位置に注意してください。

### ■戸の位置調整

- ① 戸を吊ったままで、ホルダー部の上のねじを回すと戸の前後調整、下のねじを回すと戸の上下調整ができます。  
※ 調整時に戸を持ち上げると、調整しやすい場合があります。  
※ ソフトクローズの速度調整はできません。

