

使用条件

◇吊下げ荷重(1セット):122.6N(12.5kgf)以下

- 室内空間に調和するよう、シンプルな形状の室内物干金具です。
- 使用時も収納時も、機構部分が見えません。
- アームを上下させるだけの簡単な操作で使用できます。

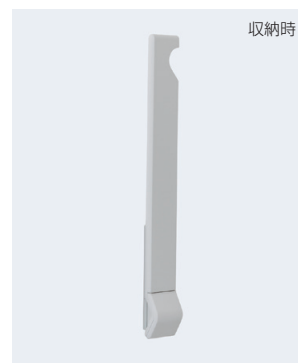

※写真は左勝手を示します。

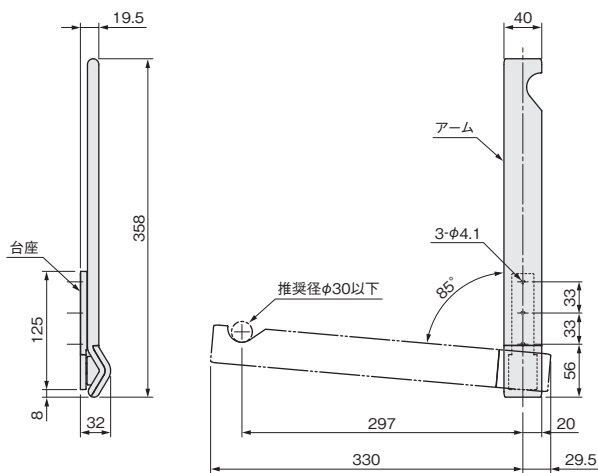

※本図は左勝手を示します。

ご注意

- 台座は必ず、芯材あるいは下地の厚みが十分ある場所に取付けてください。薄い下地やねじの効かない場所に取付けますと、本体が脱落する可能性があります。危険です。
- 取付時、左右勝手を間違えないよう注意してください。

[材 質] アルミ合金、ステンレス鋼、ABS他
 [添付品] 本体取付ねじ：+ナベタッピンねじ4×50 6本

色		品名	KG30
ホワイト	価格(税抜)	¥16,000	
	注文コード	223507	
小箱入数		1セット(左右1セット)	
梱入数		10セット	

※物干し竿は商品に含まれていません。

※取寄品のため、別途運賃がかかります。

取付方法

- ①取付位置を決める(厚み15mm以上の木製窓枠に取付ける)。
- ②窓枠に本体を取付けるため、下穴3ヶ所を垂直に並ぶようにあける。
- ③本体に対して垂直に本体取付ねじで取付ける。
- ④キャップの凸を本体に嵌め合わせ、取付ける。
- ⑤取付けと動作の確認作業を行う。

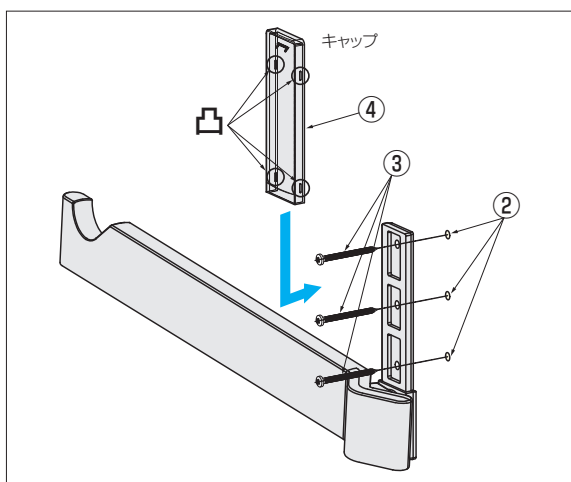

ドア錠 1

丁番 2

スライド丁番 3

開き戸金具 4

引戸錠 5

引戸金具 6

上吊式引戸金具 7

移動間仕切金具 8

折戸金具 9

室内用アルミ建具 10

取手・引手 11

スライドールワイヤーバスケット 12

収納・吊金具 13

その他の家具金物 14

銅線諸金具 15

真鍮アンティーク 16

設計施工ガイド

会社案内