

## 施工ガイド

### ■金具の取付け方法

#### 戸に付ける金具の取付け

- 丁番は戸の裏面に取り付けます。
- 上部吊り車及び下部ガイドは、まず図に示すように戸を取り付ける前にホルダー部のレバーをつまんで引き出し、カップ部より分離します。
- 次にカップ部のみ戸の裏面加工部に取り付けてください。

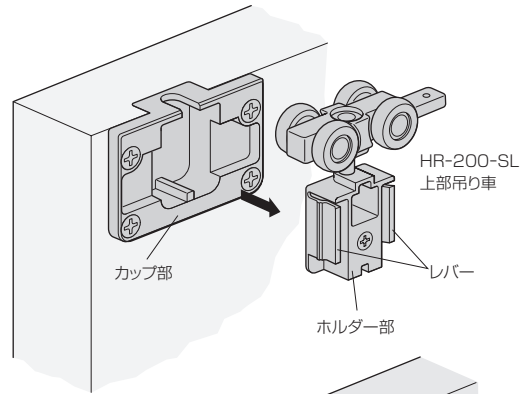

#### レールの取付け

- レールを取り付ける前に、図に示す方向で、上部吊り車及び下部ガイドの車部をレール内に挿入します。
- それから上下枠にレールを取り付けてください。
- 吊元仮固定用ストッパーを使用する場合は、最後に、上下レールに装着してください。

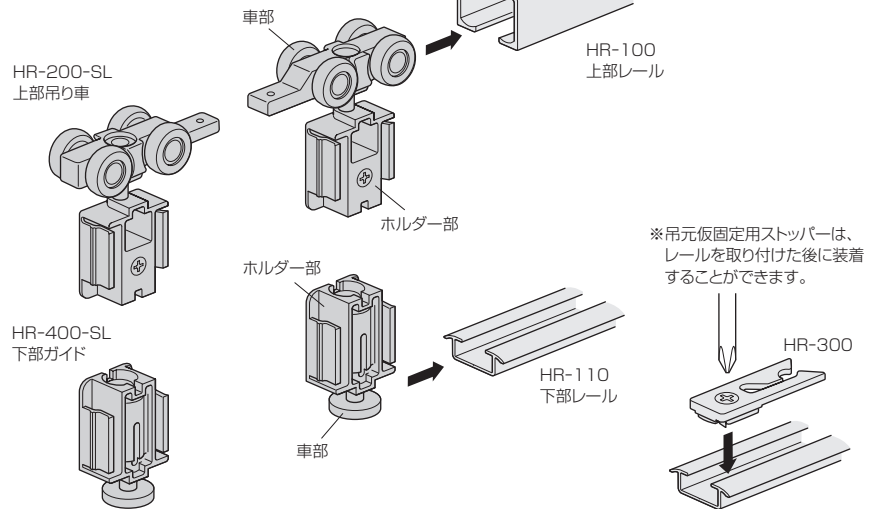

### ■戸の吊込み

- (戸に取り付けた上部吊り車及び下部ガイドのカップ部分に、(レールに挿入してある)ホルダー部を差し込みます。ホルダー部の抜け止め突起がカップ内側の切欠き部にしっかり嵌った時、パチンという音がしますので、必ずご確認ください。)

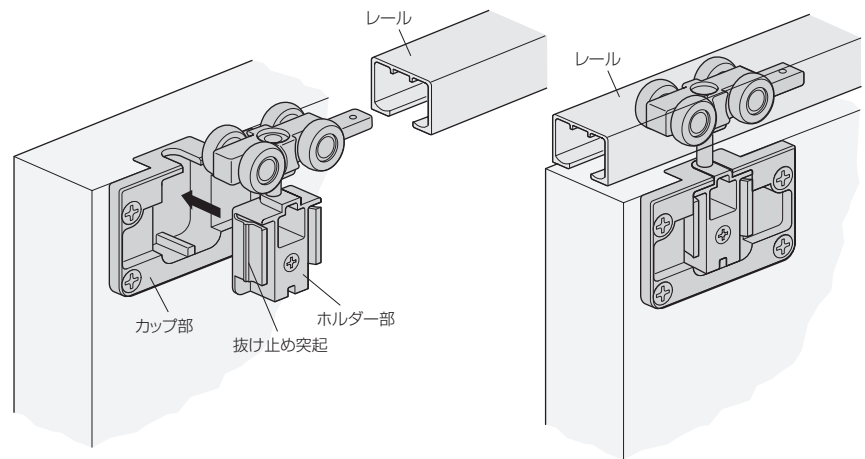

### ■戸の位置調整

戸の位置が上がり過ぎたり、下がり過ぎたり、傾いたりしている場合

→ 上部吊り車(HR-200-SL)で、上下調整してください

- 調整は戸を吊ったままの状態で行えます。
- ホルダー部の上下調整ねじを回せば戸の上下調整ができます。

